

TWENOT



**TWEDE
NEDERLANDSE
ORGANISATIE VAN
TANKHOBBYISTEN**

DE TANK

169

Augustus 2004

In dit nummer o.a.:

“Piranha” (2)

**Een Afghaanse
Strijder (1)**

**Modelbouw vanaf
tekening**



DE TANK

TWEede Nederlandse Organisatie van Tankhobbyisten.

DE TANK is een tweemaandelijks uitgave van de vereniging TWENOT. Zij wordt aan alle leden gratis toegezonden. In de rubriek VRAAG & AANBOD kunnen leden niet-commerciële advertenties plaatsen. Copy voor DE TANK moet uiterlijk de vijftiende van iedere oneven maand bij de redactie zijn. Bij aanlevering van copy op discette of per email: Word 6.0

Internet: <http://www.twenot.nl>; e-mail: twenot@twenot.nl; ISSN: 1382-8991

BESTUUR:

Voorzitter

Marc van Etten, [REDACTED]

Vice-voorzitter

Eric Sikkema, [REDACTED]

Secretaris + speciale activiteiten

Marc Tempels, [REDACTED]

Penningmeester

Kees Blijleven, [REDACTED]

Website

Rob Plas, [REDACTED]

Lid

Jan Willem Stokkers, [REDACTED]

REGIOCOÖRDINATOREN

Noordwest Nederland:

Jan van Veen, [REDACTED]

Noordoost Nederland:

Wim Oldekamp, [REDACTED]

Midden Nederland:

Peter Vierhout, [REDACTED]

Zuidwest Nederland:

Bert Lindeboom, [REDACTED]

Zuidoost Nederland:

Marc van Etten, [REDACTED]

SECRETARIAAT



of

Postbus 357
8000 AJ ZWOLLE

REDACTIE

Jan van Veen



Kees Blijleven



LIDMAATSCHAP per kalenderjaar: t/m 18 jr € 11,50; > 18 jr € 14,-; buitenland € 20,50
Betaling op postbank 3026112 t.n.v. TWENOT, Heiloo

HET GEHEEL OF GEDEELTELIJK OVERNEMEN VAN ARTIKELEN EN/OF AFBEELDINGEN IS TOEGESTAAN NA (SCHRIFTELIJKE) TOESTEMMING VAN DE REDACTIE. DE REDACTIE IS NIET AANSPRAKELIJK VOOR EVENUELE ONJUISTHEDEN OF OMISSIES IN DE TANK EN IS NIET VERANTWOORDELIJK VOOR DE INHOUD VAN DE HAAR GELEVERDE KOPIJ. ZIJ BEHOUDT ZICH HET RECHT VOOR INGEZONDEN STUKKEN ZONDER OPGAVE VAN REDENEN TE WEIGEREN, IN TE KORTEN OF INHOUDELIJK TE WIJZIGEN.

VERENIGINGSNIEUWS

Op 26 juni j.l. vond in het **Museum Bevrijdende Vleugels** in Best de tweede ledenbijeenkomst van dit jaar plaats. Een nieuwe locatie en dat was aan de opkomst goed te merken. Omdat (nog steeds) lang niet iedereen de presentielijst tekent, weten we niet hoeveel leden er precies zijn geweest, maar we hebben de indruk dat het er meer waren dan vorige keren. Een plezierige ontwikkeling.

We hadden een ruime hal tot onze beschikking, waar zowel voor de "handel" als voor het "modelbouwgebeuren" voldoende ruimte beschikbaar was. Het museum was vanaf 08:30 uur geo-

pend voor de opbouw en rond die tijd waren de eerste handelaren ook present. Vanaf 10:00 uur begon de zaal vol te lopen en konden de modellen worden ingeschreven. Het jureren begon om ca. 10:45 uur met twee teams. Later werd dit uitgebreid tot drie teams en op het laatst waren er zelfs vier teams actief.

Dit doet veronderstellen dat de bereidheid om te jureren groot was, maar dat was helaas niet zo. Er was regelmatig veel overredingskracht nodig om voldoende juryleden aan de tafels te krijgen en het zal iedereen duidelijk zijn dat dit geen goede zaak is.

Om 14.15 uur waren alle modellen beoordeeld en een half uurtje later begon de prijsuitreiking. Er waren alles bij elkaar 70 (75) modellen ingeschreven (tussen haakjes de aantallen in Amersfoort op 6 maart j.l.), als volgt verdeeld over de drie klassen:

- . Voertuigen (klasse V) : 34 (37)
- . Diorama's & Vignetten (klasse VD): 18 (27)
- . Figuren & Bustes (Klasse FB) : 18 (11)

De prijzen werden als volgt verdeeld:

	Goud	Zilver	Brons	Geen prijs
Klasse V	1 (4)	4 (13)	13 (10)	16 (10)
Klasse VD	2 (1)	6 (7)	5 (12)	5 (7)
Klasse FB	1 (1)	3 (3)	4 (3)	10 (4)
Totaal	4 (6)	13 (23)	22 (25)	31 (21)

Best of Show werd het diorama van **R. Gillis** (zie foto's). Nogmaals gefeliciteerd!

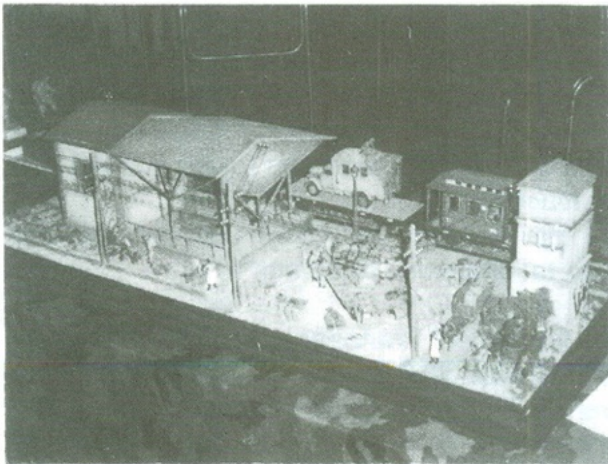

Tussen de bedrijven door werd door Lex Latour, Laurie Veens, Peter Vierhout en Marcel von Hobe de kascontrole over de 2003 uitgevoerd. De boeken werden accoord bevonden en de penningmeester kreeg décharge voor het gevoerde financiële beheer. Op advies van de kascontrolecommissie werd een jubileumfonds in het leven geroepen waarin € 1.400,= werd gestort. Uit dit fonds kunnen dan eind 2006 de kosten van het 30 jarig jubileum worden betaald.

De balans en de resultatenrekening over 2003 staan elders in deze TANK

Marc Tempels

Foto's voorpagina

Foto boven: een Russische KV1C zware tank

Grote foto: een Canadees Mowag Piranha I "Cougar" Fire Support Vehicle

AGENDA

6 t/m 8 augustus	: Wings & Wheels, voertuigenmeeting in Ursel (B)
4 september	: Bezoek Stoottroepenmuseum, Assen
11 september	: Regio Noordoost Nederland, Ureterp.
12 september	: KMK Scale World 2004, Techniscgh Instituut Sint Paulus, MOL (B)
18 september	: IMM regio 4 bijeenkomst te Marl (D)
? september	: E-Day, Plzn (CS)
18+19 september	: EuroMilitaire, Folkestone (GB)
2 oktober	: Specialistentreffen Kleine Schaal IMM, Lüdinghausen (D)
2+3 oktober	: Nationale Conventie 2004, IPMS-België, Oktoberhallen te WIEZE (B).
16 oktober	: Regio Noordoost Nederland, Ureterp
16 + 17 oktober	: DUZI, Wesel (D)
16 t/m 24 oktober	: Nationale Modelbouw Manifestatie, Soesterberg
23 oktober	: 3 ^e TWENOT ledenbijeenkomst, De Spil, Sneek
6 november	: IPMS Nationals, Nieuwegein
13+14 november	: Modelbouw 2004 te Hasselt (B)
12 december	: Lier Convention, Lier (b)
18 december	: Regio Noordoost Nederland, Ureterp
2005	
22 januari	: Regio Noordoost Nederland, Ureterp
27 februari	: Open Modelbouwdag, Sneek

Op zaterdag 4 september 2004 organiseert **Coelian Models in Assen** voor TWENOT leden een bezoek aan het **Stoottroepenmuseum**, dat gevestigd is in de Johan Willem Frisokazerne, Balkenweg 3, 9405 CC Assen (tel. 0592-358163).

Het museum toont de nog korte maar interessante geschiedenis van de Stoottroepen. Deze wordt geïllustreerd met twee voertuigen (een Bren carrier en een AMX PRI troepentransportvoertuig; er wordt gewerkt aan een YPR, maar het is de vraag of die op tijd klaar zal zijn), een paar kleine diorama's met paspoppen over de 2e Wereldoorlog, via Indië tot en met Bosnië en Irak, plus een verzameling infanteriewapens van verschillende kalibers (van 98K Mauser geweer tot 120 mm TLV).

Er zal echter ook gelegenheid zijn om de op de kazerne gestationeerde voertuigen te bekijken en te fotograferen. We hebben het dan over de YPR in verschillende uitvoeringen, de Fuchs en diverse niet gepantserde wielvoertuigen (o.a. van de Luchtmobiele Brigade).

Aanmelden: via de website van Coelian Models (www.coelianmodels.com) of schriftelijk d.m. v. een kaartje of een briefje naar: *Coelian Models, Zwartwatersweg 90, 9402 SV Assen*. Er kunnen maximaal 30 mensen aan het bezoek

deelnemen. Ze zullen worden opgedeeld in twee groepen van elk 15 en door een vrijwilliger van het museum worden rondgeleid.

De kosten: per persoon een royale donatie aan het museum.

We zijn welkom om **10.30 uur**, het bezoek duurt tot ongeveer 15.00 uur.

Hoe kom je er? Wanneer je vanuit het noorden komt (Groningen, Drachten, Leeuwarden, etc.) over de A-28, neem dan afslag 33 Assen. Deze komt uit bij een rotonde die je driekwart neemt, zodat je richting Van der Valk gaat. Bij het kruispunt voor Van der Valk ga je links. Onder het viaduct van de snelweg door. Vervolgens krijg je drie keer achter elkaar stoplichten, waarbij je iedere keer rechtdoor gaat en rechts houdt. Na het laatste stoplicht zie je de ingang van de kazerne direct aan de rechterkant.

Kom je vanuit het zuiden (Hoogeveen, Meppel, Zwolle) over de A-28, neem dan ook afslag 33 Assen. Je slaat bij de stoplichten rechts af, richting Assen. Vervolgens krijg je twee keer achter elkaar stoplichten, waarbij je iedere keer rechtdoor gaat en rechts houdt. Na het laatste stoplicht zie je de ingang van de kazerne direct aan de rechterkant.

Reizigers met het openbaar vervoer kunnen op station Assen bus 5 of bus 6 nemen (vertrekken om resp. 9.17 en 9.47 uur vanaf het NS station). Uitstappen bij de Europaweg.

-.-.-.-

NATIONALE MODELBOUW MANIFESTATIE

Van zondag 17 oktober t/m zondag 24 oktober vindt in het Militaire Luchtvaart Museum in Soesterberg de Nationale Modelbouw Manifestatie plaats en evenals in voorgaande jaren willen we daar met een stand aanwezig zijn.

Het is een heel plezierige hobby-ervaring om gedurende één of meerdere dagen zo'n stand te bemannen. Je hoeft daarbij uiteraard niet de

hele dag passief op je stoel te zitten. Iemand die bijvoorbeeld bezig is een model te bouwen trekt altijd extra aandacht van het langslappende publiek.

De manifestatie vindt plaats in de herfstvakantie en wordt behoorlijk druk bezocht. Dit levert leuke contacten op met belangstellende bezoekers, aan wie je vaak op een heel aardige manier iets over je hobby kunt vertellen en kunt laten zien.

Wil je ons helpen met het bemannen van de stand, neem dan contact op met Marc Tempels

[redacted] of [redacted].

VRAAG & AANBOD (de manier om *alle* TWENOT leden te bereiken!)

TON BURGER, [redacted]

[redacted] heeft te koop:

- . Bouwdozen, compleet: Tamiya 1/35 SdKfz 251/1, Italeri 1/35 Beford Gun Portee, en 1/35 Chevrolet Gun Tractor, Heller 1/35 AMX13 VCA (PRI-model), Nichimo 1/30 Panzer 4G.
- . Robbe 2 kanaals zender met ontvanger, voor de knutselaar.
- . Partijtje leesboeken met oorlogsverhalen en modelbouw tijdschriften.
- . Handboek DAF YA126.
- . 8 stuks 1/35 gebouwde modellen en onderdelen, tevens restant van een diorama.
- . Een radiografische speelgoedauto.

Al het bovenstaande in één keer voor 60 euro.

Dan nog iets apart: schaal 1:1 Duitse gasmaskerbus uit WO2 met nog resten van de originele mediterrane camouflagekleuren erop: 30 euro.

Arjen van Broekhoven, [redacted]

[redacted] email:

[redacted] heeft verschillende

dingen te koop:

- Duitse straten uit Keulen, 23 x 13 cm (€ 5);
- straten uit Arnhem, met en zonder tramrails, 25 x 15 cm (€ 6,5);
- resin bakstenen (€ 4);
- resin stoeptegels (€ 4);
- stukken muur van resin die je in elkaar kunt klikken (€ 8);

- resin ramen om in de muren te klikken (€ 3,5);
- puin (zeer goed te combineren met bakstenen voor bij een kapotte muur) (€ 1,5);
- wapenriemen ongeveer, 40 cm platte riemen om aan de wapens te lijmen (€ 1,5);
- holle koperen pijpen van 0,3 tot 2 mm dik, ideaal voor wapenlopen, antennes, beugels, enz (prijs € 0,40 per stuk of set van verschillende diktes voor € 5);
- lers mos, perfect voor dennenbomen, varens en ander struiken (een zak voor € 6);
- zeer mooie huizen (zie <http://home.wanadoo.nl/peterstoof/>).

Voor informatie over en foto's van de producten: **Arjen van Broekhoven** [redacted]

Hans Heesakkers, [redacted]

[redacted] schrijft:

Ik heb een Engelse helm, model van na 1944, in mijn bezit. Helaas is deze zwart geverfd. Kan iemand mij vertellen welke kleur (mosgroen?) in de jaren zestig werd gebruikt? Welk merk en nummer spuitbus Tamiya of Humbrol kan ik daarvoor gebruiken?

Paul-Jan Heizenberg, [redacted]

[redacted] email: paul hei-

[redacted] heeft te koop, tegen een redelijk bod, ± 500 figuren in 1:35 (Tamiya, Revell, Dragon, enz.), van de 2^e Wereldoorlog tot aan de Golfoorlog. Ze zijn allemaal in de originele kleuren geschilderd. Tevens verscheidene boeken en tijdschriften met uni-

formfoto,s voor de authenticiteit van de kleu-
renschemas, plus allerlei soorten verf en ove-
rige benodigdheden.

(advertentie)

www.airbrush-almere.nl

De enige airbrush-shop in Nederland!

AIRBRUSH SERVICES ALMERE

*Het Eldorado
voor de modelbouwer*

Voor materiaal, cursussen, deskundig advies.

Wij kunnen alles leveren wat met airbrush te
maken heeft. Altijd meer dan 600 airbrush-
pistolen in huis!

Importeur van o.a. Harder & Steenbeek air-
brushmateriaal zoals de **EVOLUTION, FOCUS,
COLANI** en de bijbehorende verven.

U kunt o.a. per e-mail bestellen. Wij sturen al-
les per post of besteldienst. Langskomen kan
natuurlijk ook.

www.airbrush-almere.nl

Operetteweg 26 (ingang Musicalstraat)
1323 VA Almere
036-5331531

Wim Oldekamp, [redacted]

[redacted] zoekt een bouwbeschrijving van Sky-
wave 1:1200, geallieerde landingsschepen.
Heb een doosje gekocht in Best, half gebouwd/
ongebouwd in een Airfix Spitfire doosje, maar
zonder bouwbeschrijving.

Wie kan een kopietje sturen/mailen?
Wimenlaura@hetnet.nl

J. Zoer, [redacted]

[redacted] zoekt een M4 High-Speed Artillerie-
trekker in schaal 1:35. Gebouwd of onge-
bouwd.

Een **VERZOEK OM HULP** van **Godfried
Scheijvens** te [redacted] ([redacted]), email:
[redacted]

Op 11 september 2004 wordt in het Museum
Kempenland in Eindhoven ter gelegenheid van
zestig jaar bevrijding Eindhoven een tentoon-
stelling geopend "Vrijheid Bevechten".

Het is de bedoeling dat hiervoor twee diora-
ma's in schaal 1:72/76 tot stand komen: 1) een
diorama van het landingsterrein van 101 Air-
borne Divisie op de Sonse heide, met daarin
maximaal zes Waco gliders, jeeps, parascoo-
ters en figuurtjes van parachutisten; 2) een dio-
rama van een stukje corridor tussen Leopolds-
burg en Eindhoven, waarover de Britse Guards
divisie zich een weg naar het noorden baant.
Voertuigen: Daimler Scout Cars, Universal car-
riers, Sherman Fireflies en Cromwell tanks.

Geïnteresseerden die willen meewerken of
materiaal ter beschikking willen stellen, kunnen
contact opnemen met Godfried Scheijvens.

René de Groot, [redacted]

[redacted] (na 20.00 uur)
heeft te koop:

- . DE TANK, nrs. 1 t/m 167, € 75,-
- . Madell Magazin, 1976 t/m 1984, € 50,-
- . Modell Fan, 1974 t/m 1999, € 100,-
- . Auto in Miniatuur, 1992 t/m 2001, € 30,-
- . Robbe F14 zender + 8-kanaals ontvanger +
2 servo's 40 Mhz. € 50,-
- . 1 x 1:16 Abrams tank in NATO kleur + zen-
der, € 75,-
- . 1 x 1:16 Leopard (Tamiya) + electr. rege-
laar, zonder RC zender € 225,- Deze Leo-
pard kan ook worden geruild tegen een Ta-
miya Tiger II in schaal 1:16, oude lichting,
dus één motor + koppelingen.

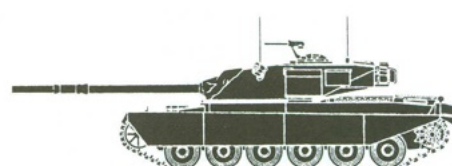
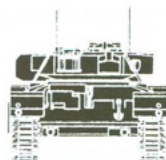
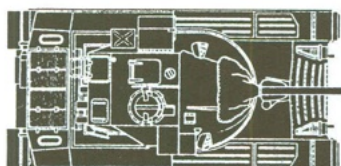

CHIEFTAIN

Regio Noordoost Nederland

Door de vele modelbouwactiviteiten in april en mei was het zomaar juni en in die maand stond centraal de Normandië-trip, die vijf Sneker Twenotters, waarvan twee met hun gezin, en een IPMS-er zouden gaan maken. Het voert evenwel te ver hier een uitgebreid reisverslag van de zeer succesvolle trip naar te "pennen". Wie de foto's, folders, boeken, etc. wil zien is van harte uitgenodigd op de eerstvolgende Ureterp bijeenkomst op 11 september a.s.

Het seizoen 2003-2004 werd op 10 juli afgesloten in Ureterp. De schoolvakanties waren al begonnen en dat was te merken. Toch maakten de ca. 20 modelbouwers er een gezellig middagje van. Het was maar goed dat Geert Wierstra uit Joure een Abrams in desertuitvoering, een Panzer IV (Russisch front) en een in aanbouw zijnde Stug IV had meegenomen, want meer gebouwde tanks waren er niet. Wel had Henri Vink (Wirdum) zijn Airfix GMC voor 50% af en dat zag er mooi uit; een mooi modelletje voor de 1:72 bouwers! De Normandië tafel zal volgende keer uitgebreider zijn, nu lag alleen mijn "spul" er op. Op 11-9 ligt er meer. Verder waren er veel vleugels, waarvan ik namen niet allemaal ken, maar dat hoeft hier ook niet.

In een gigantische doos met een enorme B-24 ontdekte Henri Vink een modelletje van een rupstrekker, waarvan het origineel in Normandië (Vierville - voor wie er ook is geweest) was gefotografeerd. We hebben het zien staan, maar wisten niet wat het was. Leuk dat je dan in Ureterp het model ziet. Zie foto links onder. Wie hier meer info over heeft, graag een mailtje aan XXXXXXXXXX met dank!

(het is een Tractor, High Speed, 7 ton, M2 Cletrac vliegtuigtrekker, die tijdens WO2 door de USAF en de RAF op vliegvelden werd gebruikt om vliegtuigen over ruw terrein te trekken. We zullen eens kijken of we er in een volgende TANK iets over kunnen schrijven -Red.)

Gert ten Brink uit Assen, van www.coelianmodels.com had in Ureterp nog plaats voor de rondleiding op 4 september a.s. in de JWF kazerne, incl. Stoottroepenmuseum in Assen (zie AGENDA). Of dat op het moment van verschijnen van deze TANK nog zo is weet ik niet, informeer maar even bij Gert.

Wim Oldekamp
Regiocoördinator Noordoost

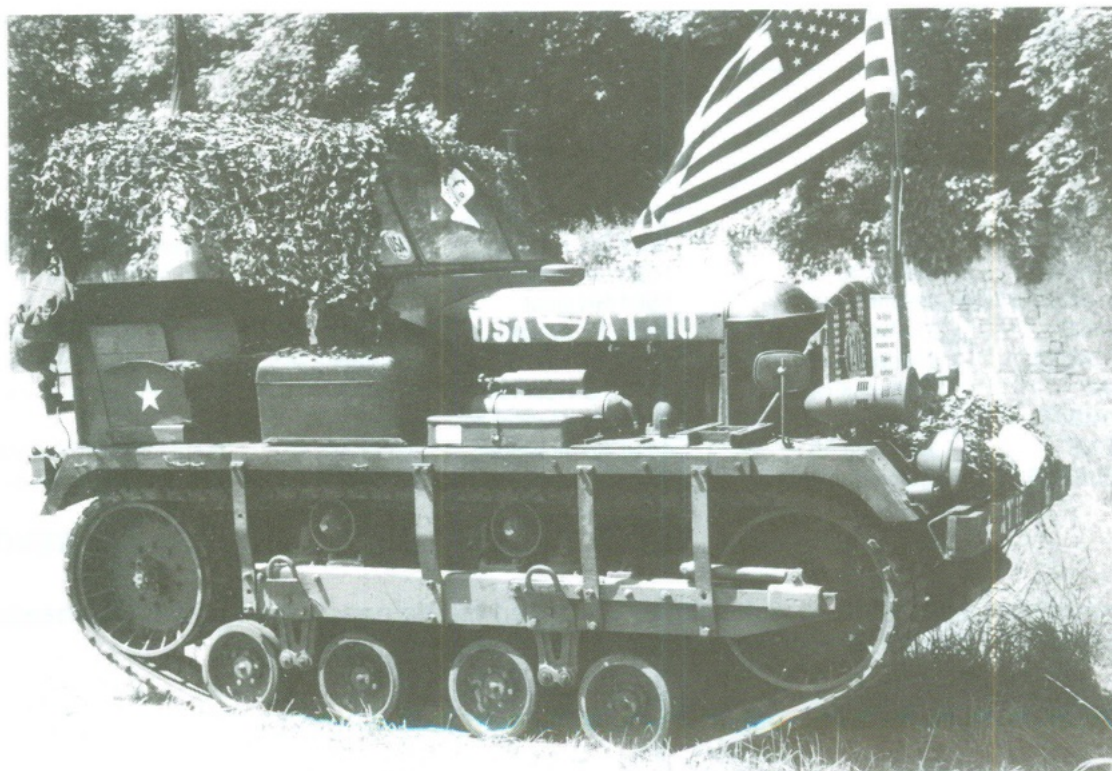

Regio Midden

TWENOT in Tsjechië, aflevering 2004.

Ook dit jaar is er weer een groep modelbouwers naar Tsjechië geweest om een gecombineerde TWENOT/IPMS stand op de **Beskyd Model Kit Show** te bemannen. Deze show, die sedert 1997 bestaat, vindt plaats in Koprivnice, de stad waar de Tatra's vandaan komen. Omdat Koprivnice ongeveer 1300 kilometer van de Nederlandse grens ligt en de show een heel weekend in beslag zou nemen, was besloten er een korte vakantie van te maken.

Donderdagochtend 6 mei begon de tocht en het eerste reisdoel, Pilsen, werd begin van de avond bereikt. Na wat eten en een terrasje pakken was het tijd om te slapen. Vrijdagochtend eerst langs Brno om onze kennissen daar te bezoeken en tevens een kleine blik te werpen in de ateliers van enkele lokale kit-producten. Zoals wij mochten zien staan ons nog heel wat mooie modellen te wachten!

Daarna op weg om de laatste kilometers naar Koprivnice af te leggen, waar wij, eenmaal aangekomen, bij de Dum Kulturi konden beginnen met uitpakken en opbouwen van de stand. Tijdens de opbouw verschenen onze Duitse en Noorse bekenden uit de voorgaande jaren, zodat het al gauw een vrolijke boel werd. Na een gezellige avond in een tot kroeg omgebouwde schuilkelder was het wederom bedtijd.

Zaterdagochtend startte de Beskyd Model Kit Show en evenals voorgaande jaren was het weer een festijn! Veel modellen, veel handel en héél veel publiek. Plastic modelbouw is duidelijk een populaire hobby in Tsjechië. Hele gezinnen kwamen naar de Kit Show en die namen ook echt de tijd om de modellen te bekijken (zie voor sfeerbeelden www.kitshow.cz). Wij verdeelden ondertussen onze tijd tussen de stand, de handel (Tsjechen, Polen en Hongaren, wat een hoop mooie dingen maken die) en onze groeiende kennissenkring in den vreemde.

De tweede dag, zondag, was eigenlijk een herhaling van de zaterdag. Het bleef de hele dag druk met handel en publiek, zelfs gedurende de prijsuitreiking liepen er nog gezinnen de modellen te bewonderen. Tijdens de prijsuitreiking bleek dat wij een dubbel succes hadden behaald. Marc Tempels won een prijs met een van zijn modellen en met de stand slaagden wij erin de publieksprijs te winnen. De bijbehorende beker is naar ons idee de grootste uit de geschiedenis van de TWENOT!

Tijdens de terugreis konden wij terugkijken op een onvergetelijke modelbouwvakantie, zodat het voor ons duidelijk is: volgend jaar weer!

Peter Vierhout,





NIEUWE LEDEN

Naam	Adres	Woonplaats	Telefoon	E-mail
------	-------	------------	----------	--------

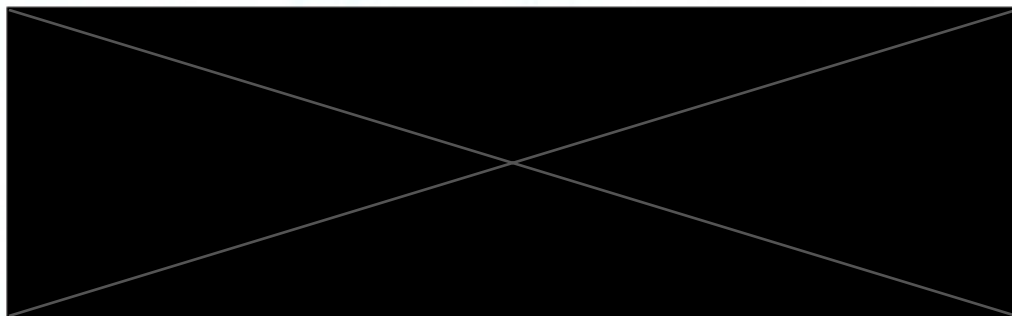
R. den BESTE				
J.F. van EDE				
M. HARTMAN				
J.P.B.W. HOEKSTRA				
R. KRAMER				
D.J. de PAEPE				
J. ROOZE				
H.C. SPRUIJT				
R. VREEKE				
H.R. WEURING				



Welkom bij TWENOT!

NB: Ledenlijsten zijn per email verkrijgbaar. Stuur een mailtje naar Kees Blijleven,  , email:  en hij komt naar je toe.

TWEENOT

BALANS	2002	2003		2002	2003
Giro	7.150,83	5.878,41	Vooruit ontv. contributie	7.718,50	7.574,06
Plusrekening	10.277,49	189,66	Vooruit ontv. overige	120,-	50,-
Kapitaalrekening		11.750,-	Nog te betalen	818,04	112,-
Voorraad acceptgiro's	100,-	50,-	Jubileumfonds		1.400,-
Voorraad prijzen	100,-	25,-	Kapitaal	7.561,05	9.636,69
Waarborgsommen	47,66	180,-	Overschot lopend jaar	<u>2.075,64</u>	<u>83,42</u>
Vooruit betaald	208,25	140,-			
Nog te ontvangen	<u>409,-</u>	<u>643,10</u>			
	<u>18.293,23</u>	<u>18.856,17</u>		<u>18.293,23</u>	<u>18.856,17</u>

RESULTATEN

Kosten DE TANK	9.262,88	9.520,19	Contributie	11.802,51	11.909,80
Kosten secretariaat	30,81	27,78	Verkopen oude nummers etc	41,35	53,-
Zaalhuur	394,96	482,31	Rente	238,37	162,17
Ledenadministratie	492,92	365,85	Advertenties	783,20	766,60
Prijzen	240,33	75,-	Diverse opbrengsten	-	59,21
Website	107,10	178,25			
Regio's	31,50	-			
Diverse kosten	229,29	817,98			
Toevoeging Jubileumfonds		1.400,-			
Overschot lopend jaar	<u>2.075,64</u>	<u>83,42</u>		<u>12.865,43</u>	<u>12.950,78</u>
	<u>12.865,43</u>	<u>12.950,78</u>			

TOELICHTING op de Balans & Resultatenrekening 2003

Waarborgsommen: inzake de postbus en het frankeren met "port betaald"
 Vooruit betaald: het abonnement bij Ladot betreffende de website. Loopt t/m 2005
 Nog te ontvangen: de rekeningen inzake de advertenties.
 Kosten DE TANK: betreft het drukken en verzenden van DE TANK, plus de portokosten voor de losse toezending aan nieuwe leden.

Zaalhuur: betreft de zaalhuur (Amersfoort, Overloon, Sneek) plus het huren van extra tafels in Amersfoort en Overloon.

Ledenadministratie: de kosten van de acceptgiro's plus de portokosten.

Diverse kosten:

. Bijdrage aan de Vrienden van het Cavaleriemuseum	€ 25,-
. Kamer van Koophandel	- 29,78
. De kosten van de postbus	- 113,-
. De lineaaltes die als aardigheidje bij de acceptgiro's waren gevoegd	- 315,35
. Jurycursus	- 270,25
. Displays voor in de stand	- 60,-
. Echte "diversen"	- 4,60

Lichte Tank M3A1 "Stuart"

Bert Lindeboom



Als ik een model van een voertuig ga bouwen, dan pak ik er meestal eerst een paar boeken bij waarin foto's van het echte voertuig staan. Dit om te zien of het model wel klopt. Vaak zie je dan wel dat er e.e.a. aan het model mankeert, maar de foto's in het boek laten net niet dat zien wat je wilt weten. De beste oplossing voor dit probleem is zelf "modelbouwersfoto's" maken van gerestaureerde voertuigen, zodat je die als aanvulling op het materiaal uit de boeken kunt gebruiken.

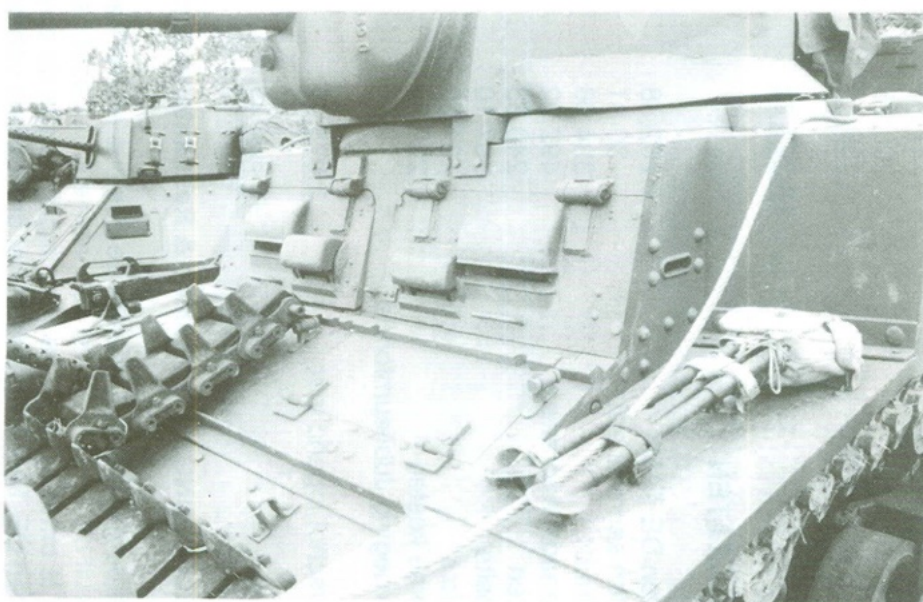

Bijgaande foto's van een Lichte tank M3A1 "Stuart", met gelaste romp en uitgemonteerd als een voertuig van de Britse 8th Armoured Brigade, the Nottinghamshire (Sherwood Rangers) Yeomanry Regiment ten tijde van de landingen in Normandië, zijn vanuit die optiek gemaakt. Ik hoop dat ze juist die details laten zien die u nodig hebt.



Van boven naar beneden:

. de typische gebogen opbergkist aan de achterkant;

. de opbergkist op het rechter achterspatbord;

. het achterdek met het rooster van de luchtinlaat, de deksels van de benzinetanks en de antennevoet. De donkere vlek is geen camouflage, maar de schaduw van de fotograaf.

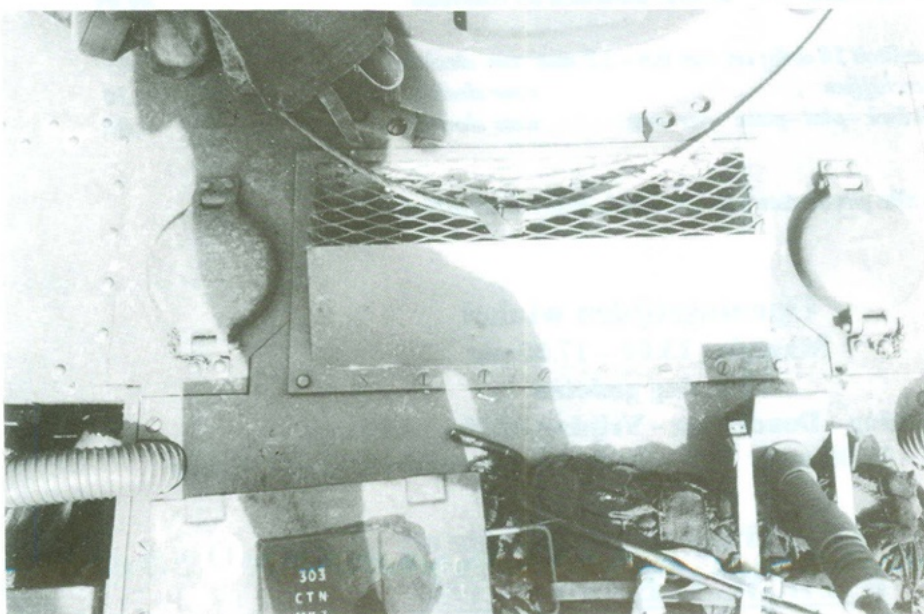
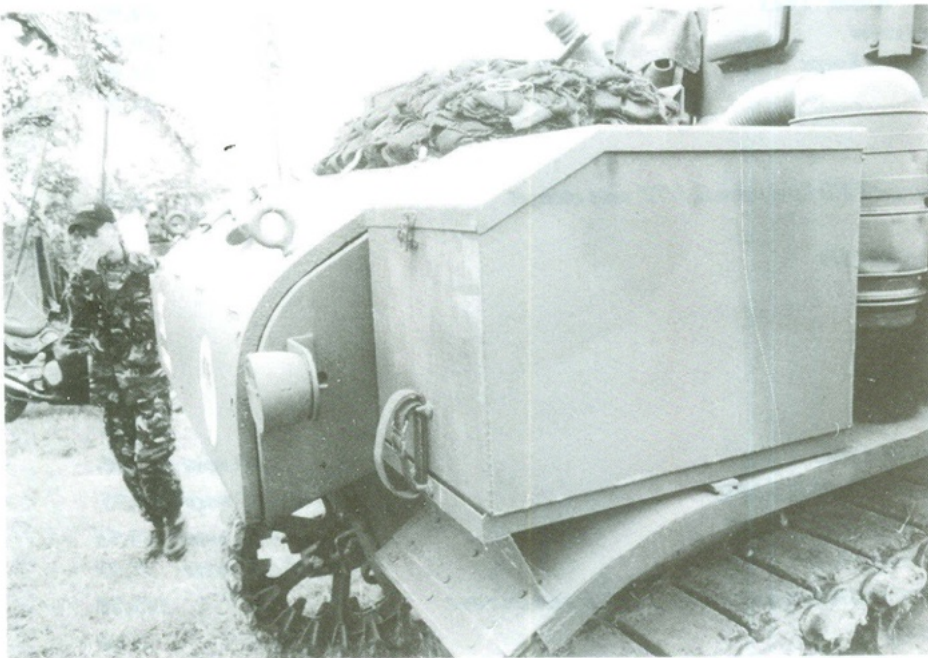

SCALE - LINE

HOBBY & MODELBOUW
 KWELKADE 53J 4001 RL TIEL TEL. 0344 - 631162

Scale-line

Op dit moment hebben wij voor u in voorraad 15 kleuren pigment poeders.
 Tevens verkopen wij diverse soorten inkt welke uitstekend te gebruiken zijn voor onze hobby

VBM

Nieuw in ons assortiment zijn diverse soorten huizen welke zijn ontworpen door Peter Stoof.

Dragon

Beperkte voorraad

9044	DAK panzer IV F1	44,95
6042	15cm sturm infanterie geschutz 33 PzIII	37,00
9020	Pzkw IV G "Kursk"1943	44,95
9026	Pzkw II C met crew	39,95
9032	Pzkw III G Afrika korps	44,95
6805	M46 Patton tank	24,95

Trompeter

Sdkfz 184 Ferdinand / Elefant schaal 1/72 met etchset 9,50

Revell

Kubetwagen schaal 1/9 99,50

Tamiya

Leopard 2 A6 49,95
 Halftrups M16 20,00
 M1046 Humvee 37,50

Resicast

Leyland Retriever & Coles crane van 225,00 voor 175,00

Criel

Auto cannone Lancia 3/R0DA 9053 van 120,00 voor 89,95

Elite

zware LKW 6,5T Krupp 6,5N 342 van 90,00 voor 59,95
 aanhanger voor Krupp LKW van 80,00 voor 49,95

Aktie vrachtwagen met aanhanger samen voor 105,00

Plus model

Skoda type 903 staffcar voor slechts 55,00

Mirage

AKTIE resin figuren schaal 1/9 diverse modellen op voorraad 49,95

Boortjes van zeer hoge kwaliteit 10 delig set van 0,6 - 2,0 mm voor slechts 12,95

Set met freesjes en schuurplaten voor slechts 9,50

Hoge kwaliteit tangen rondbek - plat - punt per stuk voor slechts 3,00

Aktie

35% korting op alle producten van Ledgend, Warriors en Jaguar.

Openingstijden winkel

Maandag 13.00 - 17.00 uur

Dinsdag gesloten

Woensdag - Donderdag - Vrijdag 10.00 - 17.00 uur

Zaterdag 10.00 - 16.00 uur Donderdag koopavond 18.00 - 20.00 uur

Nu met vraag en aanbod site op

WWW.SCALE-LINE.COM

De PIRANHA IV verschijnt op het toneel.

Het lang verwachte Piranha IV (8x8) pantserwielvoertuig, het meest recente product van Mowag, werd van 11 tot 14 september 2001 in de uitvoering als gepantserd personeelvoertuig op de DSEi expositie in Londen aan het publiek ge-

toond. Het was wederom een private onderneming van Mowag (nu eigendom van General Motors Defense of Canada), die ongetwijfeld dezelfde exportsuccessen zal boeken als zijn voorganger, de Piranha III. Laatst genoemde is al uitgekozen door de Amerikaanse, Canadese,

Twee maal de Piranha IV op de testbaan van Mowag in

het Zwitserse Kreuzlingen. (Foto's: Gerard van Oosbree /Dutch Defence Press)



ten van de LAV die voor de Amerikaanse mariniers werd gebouwd. De bemanning bestaat uit een commandant en de bestuurder, de troepen-transportversie biedt daarnaast ruimte aan negen infanteristen. De bewapening bestaat uit een 7,62 mm machinegeweer op een ringaffuit en 2x4 rookbuswerpers.

Halverwege de jaren negentig werden het Kodiak personeelsvoertuig en het Coyote verkenningsvoertuig gekocht. Beide een Piranha III variant. Ze hebben als hoofdbewapening een M242 25 mm "chain gun" in een Delco "weapon station". De secundaire bewapening bestaat uit een 7,62 mm coaxiaal machinegeweer en een 5,56 mm machinegeweer op het torendak. Ook zijn er 2x4 werpers voor rookbussen en fragmentatiegranaten.

General Motors Defense heeft de Piranha II eveneens verkocht aan **Australië, Saudi Arabië** en de **Verenigde Staten**. 772 voertuigen werden geleverd aan het Amerikaanse Korps Mariniers en 12 (in 1995) aan de US National Guard. De laatste leveringen aan de mariniers vonden plaats medio 1988. Saudi Arabië plaatste in 1990 een order voor 1117 LAV II's in negen verschillende uitvoeringen onder de bepalingen van het US Government's Foreign Military Sales (FMS) Programme. Medio 2002 waren hiervan 900 voertuigen geleverd.

Australië bestelde eerst vijftien LAV voertuigen uit de voorraad van het Amerikaanse Korps Mariniers en vervolgens eerst 111 en daarna 150 nieuwe Piranha II's.

Het **Chileense** bedrijf Cardoen Industries bouwde de 6x6 Piranha onder licentie, terwijl het Chileense FAMAE de 8x8 uitvoering heeft gebouwd.

In het Verenigd Koninkrijk bouwt Alvis Vickers de Piranha voor exportdoeleinden. Er zijn 8x8 voertuigen geleverd aan **Oman, Saudi Arabië** en **Qatar**. Het meest recente contract werd eind 2000 gesloten met Oman.

De nieuwe Piranha III werd ook weer als een private onderneming door Mowag ontworpen. Met name de pantsering, mobiliteit en het laadvermogen waren verbeterd t.o.v. de Piranha II. Begin 1996 werden twee preproductie voertuigen gebouwd, een in 6x6 en een in 8x8 uitvoering. Daarnaast werden nog twee 8x8 voertuigen gebouwd, een door Mowag in amfibie-uitvoering en een door DDGM Canada. Dit Canadese voertuig werd de basis voor het nieuwe LAV III gepantserde personeelsvoertuig van het **Canadese leger**, dat op dit moment in productie is. Er zijn tot

op heden 651 voertuigen besteld resp. in optie genomen. De eerste LAV III voertuigen werden in maart 2000 door het Canadese leger in gebruik genomen.

Denemarken plaatste in 1998 een initiële order bij Mowag voor twee 8x8 Piranha III gepantserde personeelsvoertuigen nadat er vergelijkende beproevingen waren uitgevoerd met de Finse Patria XA-186 en de Duitse 6x6 Fuchs. De order omvatte tevens een optie voor nog twintig voertuigen, die inmiddels ook daadwerkelijk zijn geleverd. De voertuigen zijn bestemd voor eenheden die zich met peacekeeping bezighouden.

Ook het **Ierse leger** koos eind 1999 voor de Piranha III en kocht bij Mowag 40 voertuigen in vier uitvoeringen.

Eind 2000 koos het **Amerikaanse leger** de LAV III ten behoeve van de nieuw op te richten Brigade Combat Teams (BCT). Het nieuwe voertuig heeft de naam "Stryker" gekregen en waarschijnlijk zullen er ruim 2100 nodig zijn om de geplande zes BCT's mee uit te rusten. De eerste serieproductievoertuigen werden in maart 2002 afgeleverd en op dit moment zijn er al honderden gebouwd en in gebruik genomen.

In 2000 bestelde **Nieuw Zeeland** 105 LAV III voertuigen (ter waarde van \$ 611 miljoen) ter vervanging van haar tot dan gebruikte M113 voertuigen. Deze worden gebouwd in Canada.

In december 2001 kocht het **Spaanse** Ministerie van Defensie voor het Spaanse Korps Mariniers bij Mowag 18 Piranha III voertuigen in drie varianten (gepantserd personeelsvoertuig, commandovoertuig en ambulance). Deze voertuigen worden eind 2003/begin 2004 afgeleverd en gaan de kern vormen van de gemechaniseerde eenheden van de Spaanse Marine Infanterie. Spanje is niet de eerste afnemer van de speciale amfibische Piranha III. Een onbekende niet-Europese afnemer plaatste in 2001 reeds een opdracht voor deze versie.

De twee meest recente afnemers van de Piranha III zijn **Ierland** en **Zwitserland**, die beiden een vervolgorde plaatsten. Het Ierse Ministerie van Defensie tekende onlangs een contract voor de levering van een tweede serie van 25 Piranha III voertuigen (20 gepantserde personeelsvoertuigen, vier commandovoertuigen en een ambulance). Ierland had al 34 personeelsvoertuigen, vier commandovoertuigen, een bergingsvoertuig en een ambulance. De personeelsvoertuigen en de commandovoertuigen zijn bewapend met een 12,7 mm en een 7,62 mm machinegeweer. De Ierse voertuigen worden aangedreven door een MTU/Mercedes 6V183 TE22 400 pk dieselmotor, gekoppeld aan een ZF 7HP600 7F/1R volauto-

matische transmissie. De standaard uitrusting omvat hydropneumatische vering, NBC-beveiliging, een brandblussysteem, airconditioning en een centraal bandenspanningregulatiesysteem.

Zweden besloot in het kader van de opwaardering van haar kustartillerie in 1998 tot de aanschaf van 44 Piranha's III in de 10x10 variant en tien in de 8x8 variant. Van de 10x10 voertuigen beschikken er 27 over een uitschuifbare mast waarop een rondzoek- en volgradar komen te staan. Ze worden aangeduid als ASV (Armoured Sensor Vehicles) voertuigen. De 17 andere 10x10 voertuigen zijn Armoured Command Vehicles. Ze hebben een verhoogd achterdak en een 40 kW krachtbron.

Het **Zwitserse leger** plaatste een opdracht bij Mowag voor twaalf Piranha III commandovoertuigen en onlangs voor 36 Piranha III radio access point pantservoertuigen. Deze voertuigen zullen in een tempo van drie stuks per maand vanaf medio 2004 worden afgeleverd. Ze hebben een Caterpillar C9 400 pk dieselmotor met een ZF 7HP602 7F/1R volautomatische transmissie.

Het Zwitserse leger had al de eerder genoemde 310 Piranha I 6x6 antitankvoertuigen en 515 8x8 Piranha II personeelsvoertuigen.

In 2002 maakte Mowag bekend dat er wereldwijd reeds meer dan 5600 Piranha voertuigen in gebruik waren, met nog zo'n 950 voertuigen in bestelling.

Bronnen:

- . Armada International, 3/1994
- . Armies & Weapons, 02-1976
- . JANE's World Armoured Fighting Vehicles, Christopher F. Foss. (1976)
- . MOWAG's Improved Product, the PIRANHA II, Raymond Surlémont, Armored Car 35, 1996.
- . The new PIRANHA III, Raymond Surlémont, Armoured Car nr. 36, 1996
- . Piranha IV enters the Scene, Raymond Surlémont, Journal of Military Ordnance, March 2002
- . Piranha, Military Machines International, June 2003

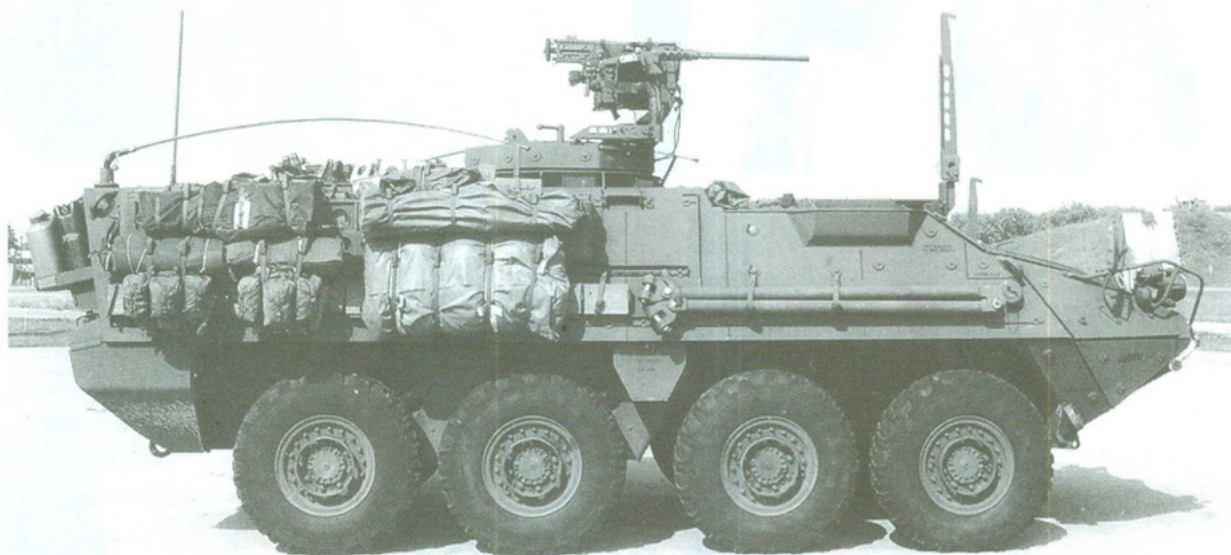

*Een Stryker in de uitvoering M1126 Infantry Carrier Vehicle (ICV).
Let op de draadsnijders. Links naast het .50 machinegeweer
is een warmtebeeldkijker geplaatst.*

In de vorige TANK beloofden we foto's van Regio Noordoost op de Kollummer Kaasdagen. Belofte maakt schuld, dus hieronder kunt u ze bewonderen. De te grote D-Day doos (zie de vorige TANK), de DiamondT takelwagen en de CMP 1500 cwt + Harley Davidson waren in Kollum. De YP104 werd door Wim Oldekamp gefotografeerd op het ISK in De Harskamp.

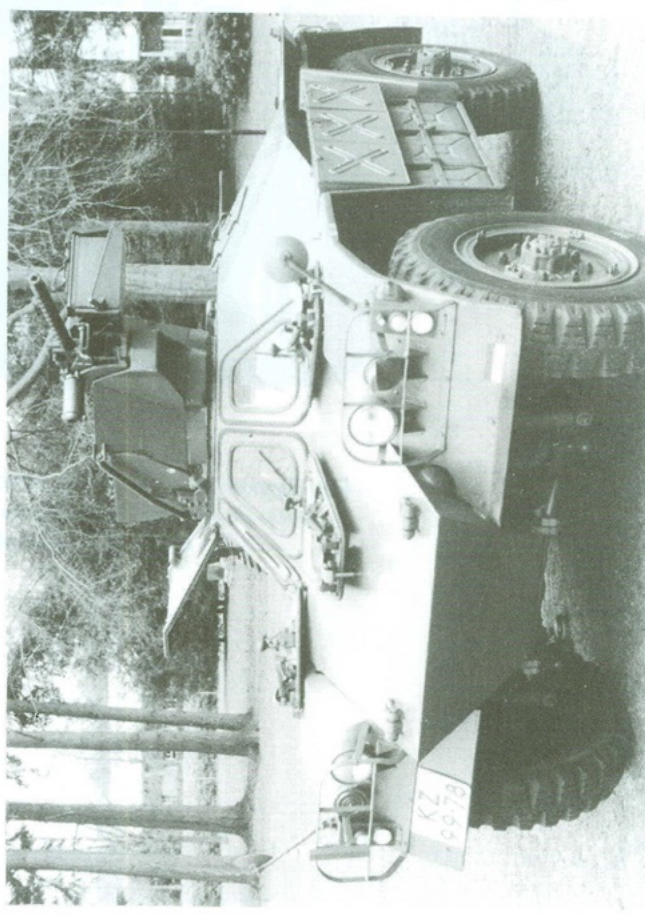
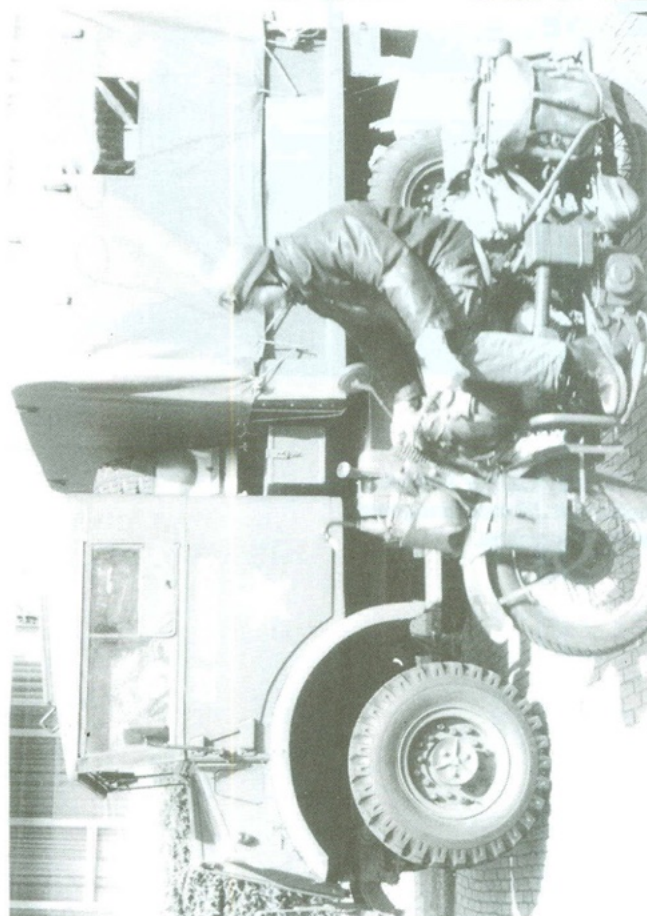
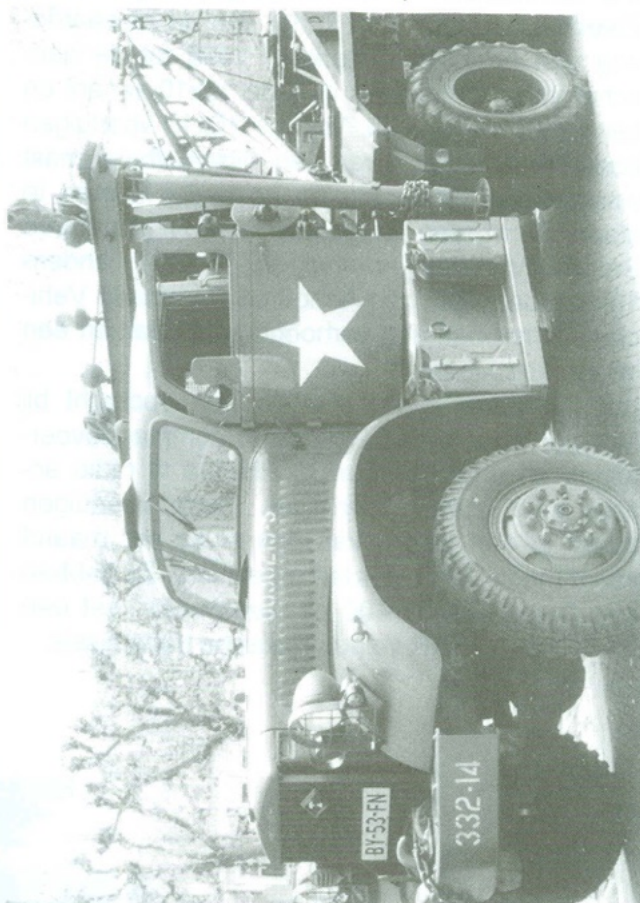

Ik heb eens van die Dragon action-figuren gekocht en het leek mij wel leuk om daar kleding en accessoires voor te maken. De schaal bleek toch te klein om dat gemakkelijk zelf te kunnen doen. Maar het idee bleef in mijn hoofd zitten. Later kwam ik in aanraking met de wereld van poppen maken en toen viel het besluit om grootschalige figuren te gaan maken. Mijn figuren zijn ongeveer 50 cm hoog. Dat bleek een prettig formaat om op te werken. Pas toen ik een AK-47 moest maken heb ik over de schaal nagedacht. Die kwam uit op 1: 3,5. De eerste figuren die ik gemaakt heb twee zijn een middeleeuwse boer en een zittende Afghaanse man. Dat ik zelf model zou staan voor nummer drie begon eigenlijk als een grap. Een van mijn action-figuren kocht ik namelijk omdat die volgens een vriend een beetje op mij leek. Toen er later een Afghaanse strijder van Dragon uitkwam was het idee om hoofden te wisselen al gauw geboren. Maar het kon volgens mij beter en zo begon het "zelfportret als Afghaanse strijder" aan zijn incubatietijd.



Mijn interesse voor de regio waarvan Afghanistan deel uitmaakt dateert al van lang geleden. Ik ben van de generatie die zich schapenjassen en de hippietrail herinnert. In eerste instantie was dat de aantrekkingskracht van het exotische, het onbekende. Later is dat uitgegroeid tot een brede interesse voor geschiedenis en kunst en cultuur van de regio. En die zijn rijk. Het is een gebied waar sinds mensenheugenis groepen veroveraars en handelaren

doorheen zijn getrokken en die hebben allemaal hun sporen achtergelaten. Denk maar aan Alexander de Grote, Jenghiz Khan en Timoer-i-Leng, om er een paar te noemen.

Afghanistan ligt op een kruispunt van handelsroutes die we sinds Marco Polo de zijderoute noemen, maar waar al tijdens het Romeinse rijk handel over werd gedreven tussen China en Europa. Het land staat gedurende zijn geschiedenis afwisselend onder invloed van het Perzische rijk en de Turkse rijken uit Centraal Azië en is zelf centrum geweest van machtige rijken die zich tot ver in India uitstrekten. Dat alles resulteert in de mengelmoes van verschillende volken en stammen die de bevolking van Afghanistan vormen. De laatste toevoeging hieraan waren Oezbeken, die rond 1930 de collectivisering in de Sovjetrepubliek Oezbekistan ontvluchtten. Het waren nomaden die hun manier van leven wilden behouden.

Er wonen zes grote bevolkingsgroepen in het land en nog een handvol kleine. In het noorden de Turks sprekende Turkmene en Oezbeken, dan in het westen en oosten Perzisch sprekende Tadjiken, met daartussen de eveneens Perzisch sprekende Hazara, die van de Mongolen afstammen. Zelf noemen ze hun taal Dari. Het zuiden wordt bevolkt door, van west naar oost, Baloech, Pashtoen en Noeristani, die elk hun eigen taal spreken. Die verscheidenheid zien we gedeeltelijk terug in de kleding.

Het moderne Afghanistan wordt in de 18de eeuw door de Pashtoen gevormd. Een verdrag met de emir van Boechara bestempelt de rivier de Oxus of Amu Darya tot noordgrens. In het zuiden strekt het rijk zich uit tot ver in Kashnir en het huidige Pakistan. In de 19de eeuw

moeten de Russische en Britse imperia op afstand worden gehouden. De Russen dringen steeds verder door in Centraal Azië, wat de Britten als een bedreiging zien. Deze proberen tot drie maal toe Afghanistan te veroveren, maar moeten dat met smadelijke nederlagen bekopen, waarna ze hun toevlucht nemen tot omkoping en manipulatie van de koning en de stamhoofden. In 1893 worden de stamgebieden van de Pashtoen door de Durand-linie, die ook nu nog de grens met Pakistan vormt, verdeelt over Brits-Indië en Afghanistan. Emir Abdoel Rehman, een Pashtoen, maakt met instemming van de Britten van Afghanistan een centralistische staat. Hij maakt op bloedige wijze een eind aan de autonomie van Oezbeken en Hazara. Pashtoen worden over het hele gebied verspreid om loyale minderheden tussen de andere bevolkingsgroepen te creëren.

In 1973 wordt de laatste emir, Zahir Shah, afgezet en verbannen door zijn neef Mohammed Daoed, die de eerste president van de republiek Afghanistan wordt. In 1975 drukt hij met behulp van linkse officieren en een linkse stedelijke beweging, Parcham, de opkomende fundamentalistische beweging de kop in. Haar leiders vluchten naar Peshawar in Pakistan, om later de leiders van de moedjaheddin te worden. In 1978 wordt Daoed op zijn beurt ten val gebracht en vermoord door zijn voormalige linkse helpers.

De communisten zijn verdeeld in Parcham, de vlag, en Khalq, de massa, die elkaar de macht betwisten. Als de Russen in 1979 binnen vallen komt Parcham aan de macht. De opstand van de moedjaheddin komt dan pas goed op gang, in het kader van de Koude Oorlog volop gesteund door de V.S. en door rijke Arabische landen. In 1989 verdwijnen de Russen en staken de V.S. hun steun, waarna de verschillende moedjaheddin bewegingen elkaar in de haren vlieden.

De volgende spelers op het toneel zijn de Taliban, een fundamentalistische beweging die haar basis heeft in koranscholen in Pakistan (Talib betekent koranstudent). Zij veroveren in korte tijd grote delen van Afghanistan, ontwapenen de bevolking en lijken in eerste instantie een einde te maken aan jarenlange oorlogen en ellende. Het middel blijkt erger dan de kwaal en hoe dat afloopt weten we. Het conflict in Afghanistan is ingewikkeld omdat er etnische, nationalistisch-religieuze en geopolitieke factoren een rol in spelen. De grootmachten, al of niet voormalig, en de buurlan-

den hebben allemaal hun steentje bijgedragen aan het conflict.

Toen Allah de rest van de wereld had gemaakt, zag Hij dat er veel rommel over was, stukjes en beetjes die nergens anders pasten. Hij verzamelde alles en wierp ze neer op aarde. Dat was Afghanistan. Zo verklaren de Afghanen de onherbergzaamheid van hun land. Slechts 10 tot 12% van het oppervlak is geschikt voor landbouw en dan nog met moeite. Die omstandigheden hebben van de Afghanen goede vechters gemaakt. Tanks en pantservoertuigen hebben daar een zeer beperkte doeltreffendheid, omdat ze op veel plaatsen niet kunnen komen. Dat geldt trouwens voor alle vormen van gemotoriseerd transport. Een conventioneel opererend leger trekt dan aan het kortste eind. Degene die de passen en de bergen controleert heeft alle troeven in handen. Vandaar dat de moedjaheddin het meest te duchten hadden van helikopters.

Ik ben zelf niet in Afghanistan geweest, sinds halverwege de jaren 70 geen toeristenparadijs meer, maar wel in buurland Pakistan. In totaal vier keer, over een periode van zo'n 12 jaar. Cultureel gezien horen het zuiden van Afghanistan en het noorden van Pakistan tot hetzelfde gebied. Dat grensgebied behoort weliswaar aan Pakistan, maar de stammen besturen zichzelf volgens hun eigen erencode. Een goed voorbeeld is Darra Adamkhel, een plaats waar wapens worden verhandeld en nagemaakt, compleet met serienummers en fabrieksstempels. Vroeger ging dat om Lee Enfield geweren, maar tegenwoordig wordt alles gemaakt, van Kalashnikovs tot luchtdoelgeschut. En natuurlijk de lucratieve verwerking van opium. Het is toeristen verboden om de *tribal areas* te betreden.

Peshawar, dat betekent grensstad, is de grootste stad in de streek. De stad puilde uit van de Afghanen en hun kunstnijverheid, van borduurwerk en tapijten tot sieraden en antiek. Daar heb ik het grootste deel van mijn verzameling Afgaanse kleding en dergelijke gekocht.

De kleding

Afgaanse kleding bestaat in essentie uit een wijde broek, shalwar en een overhemd, qameez of kurta. Dat is de basiskleding voor zowel mannen als vrouwen in de hele regio, van Turkije tot in China en India. Er zijn wel regionale verschillen in snit en naam.

meer gewatteerde kleding wordt gedragen. De illustraties tonen hoe de kleding gedragen wordt. Zie de tekeningen van de Pashtun (hiernaast) en de Oezbeekse militieman (hieronder).

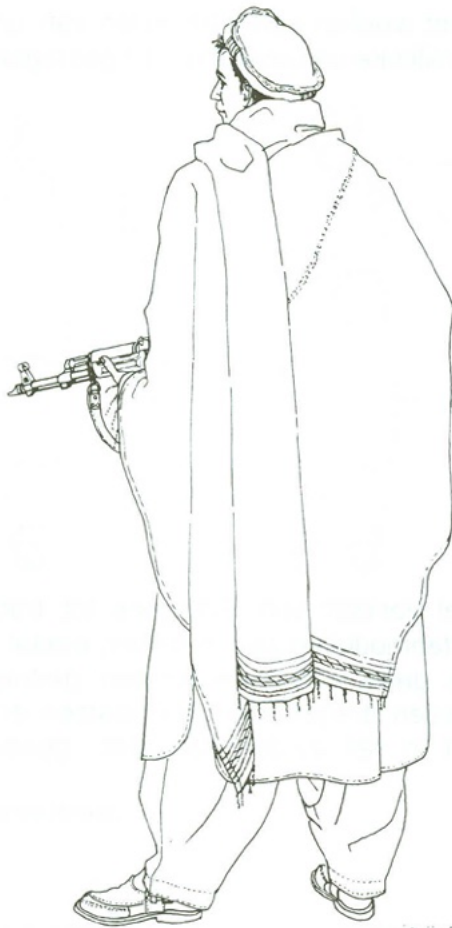

Pashtun, zuidoosten van Afghanistan



Oezbeek, noorden van Afghanistan

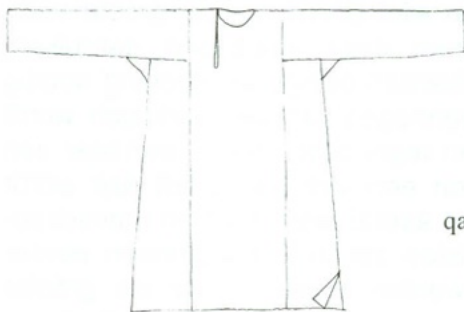

gameez of kurta

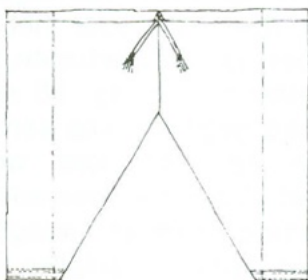

shalwar



De gameez kan een traditioneel model hebben, zoals in de illustratie, of een westers overhemdmodel. Als bovenkleding worden vesten gedragen. Deze hebben twee grote binnenzakken en drie buitenzakken. Het klimaat in het noorden is kouder, waardoor daar

De Pashtun in het zuiden dragen vaker dekens, patou, terwijl in grote delen van de rest van het land jassen, chapan of qalat, gedragen worden. Op het hoofd heeft men een platte pet, pakol, die oorspronkelijk uit het oostelijke berggebied afkomstig is. De pakol neemt in

populariteit toe, vooral vanwege zijn gebruiksgemak.

pakol

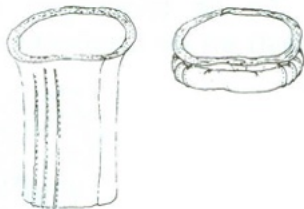

Bovendien werd het een onderscheidingsmiddel voor de tegenstanders van de Taliban. Deze droegen vaak tulbanden. De tulband is een lap stof van 90 cm breed en 5 meter lang die om het hoofd wordt gewikkeld. Vaak hangt één eind over de schouder naar beneden voor de borst. Er zijn vele manieren voor het dragen van de tulband. Onder de tulband wordt vaak een geborduurde kalot, kulla, gedragen. De wijze van borduren is stamgebonden. Om de hals kan een rumal worden gedragen. Dit is een vierkante doek met ingeweven motieven, die dubbelgevouwen wordt tot een driehoek. De kleur van de mannenkleding is vaak gedempt, de strijders dragen veelal aardkleuren.

Daarnaast worden natuurlijk delen van uniformen en militaire uitrustingsstukken gedragen.

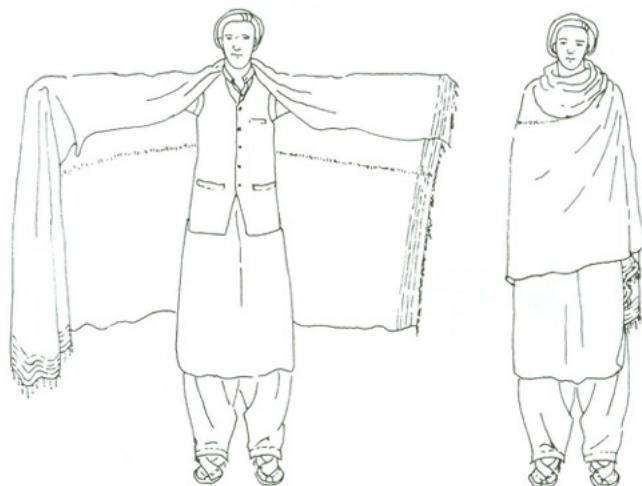

Schoeisel varieert van Europees tot traditioneel. Instapmodellen zijn populair, omdat binnenshuis geen schoenen worden gedragen. De nomaden dragen kniehoge laarzen en de stammen in het zuiden sandalen, genaamd chappal.

Wordt vervolgd

HET OVERSCHRIJDEN VAN WATEREN ZONDER BRUGGEN (3)

3 VLOTTEN VOOR VOERTUIGEN EN TROEPENAFDEELINGEN

TE GEBRUIKEN CONSTRUCTIES. Het overzetten van troepen-afdelingen op grote schaal geschiedt veelal met behulp van materieel van de pontonafdelingen. Zijn andere vaartuigen ter beschikking, dan zal ook hiervan zeker gebruik worden gemaakt.

Infanterie en wielrijders, zonder groote voertuigen, kunnen deze vaartuigen gebruiken, zonder dat hieraan eenige voorziening noodig is. Het drijfvermogen van de vaartuigen wordt echter in den regel beter benut, wanneer van twee schepen een vlot met groot dek wordt gemaakt. Het aantal over te varen manschappen en rijwielen zal in het algemeen eerder

Fig. 95abc. Vlot met groot dek voor gelijkmatig verdeelde belasting van manschappen ($\frac{1}{2}$ Compagnie infanterie).

Fig. 95a. Bovenaanzicht.

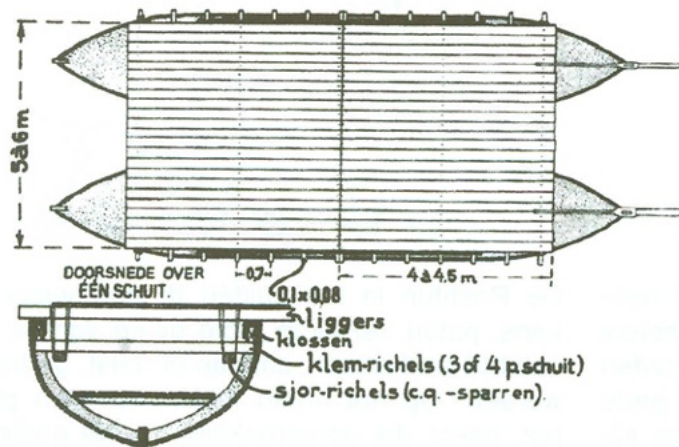

Fig. 95b.

worden beperkt door de grootte van het op twee vaartuigen te maken dek, dan door het drijfvermogen van de vaartuigen, tenzij deze klein zijn. In fig. 95 is een voorbeeld gegeven, hoe van twee pramen een vlot kan worden gemaakt. Voor het overschrijden van brede wateren weegt het voordeel, groote aantallen manschappen in één tocht te kunnen overbrengen, ruimschoots op tegen het tijdverlies, verbonden aan het maken van het vlot.

Bij het belasten van de vloten moet er mede rekening worden gehouden, dat de vaartuigen, met

het oog op den golfslag, een boordhoogte moeten houden van b.v. 0,25 m.

Artillerie en cavalerie zullen, indien zij geen gebruik kunnen maken van pontonvaartuigen, op overeenkomstige wijze vloten kunnen maken. Het meer geconcentreerde gewicht van de lasten maakt het onnoodig, het dek zoo groot te maken, als voor infanterie en wielrijders gewenscht is. De grootte van het dek wordt dan bepaald door het drijfvermogen van

de vaartuigen en door het aantal vuurmonden of paarden met bijbehorend personeel, dat kan worden gedragen. In fig. 96 is een voorbeeld gegeven van een vlot, samengesteld uit een ijzeren en een houten praam van verschillende boordhoogte, geschikt voor het overbrengen van een 7 cm veldkanon met voorwagen, 7 paarden en het daarbij behorende personeel.

Fig. 96ab. Vlot voor het vervoer van Artillerie en Cavalerie.

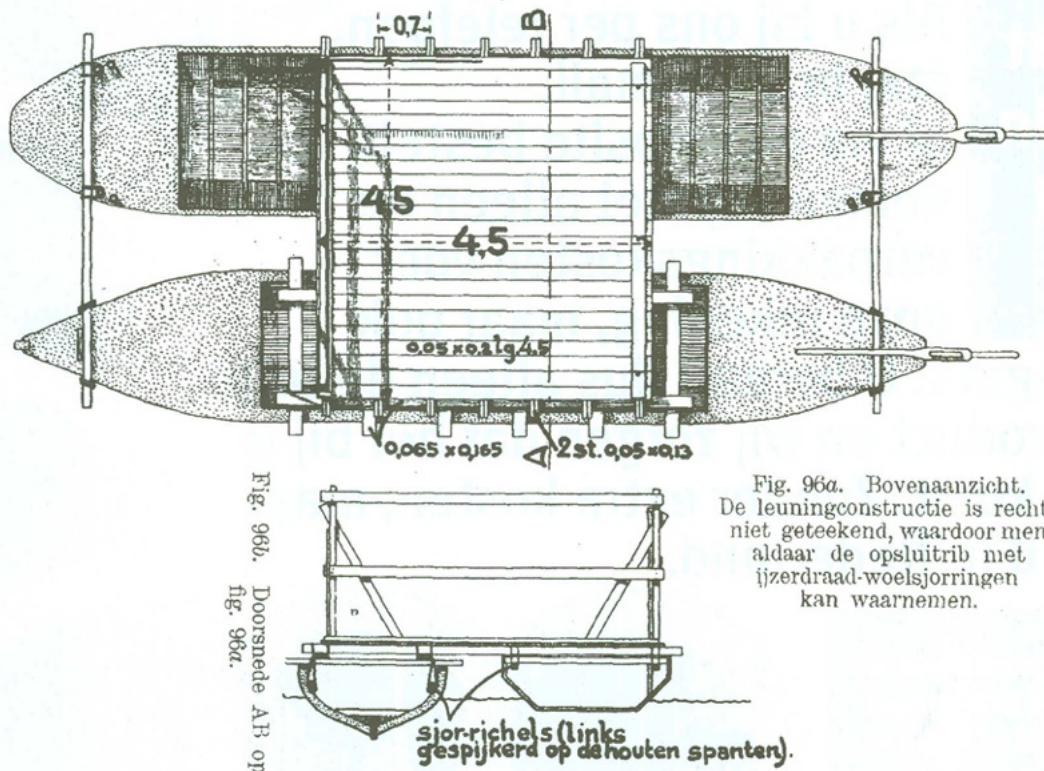
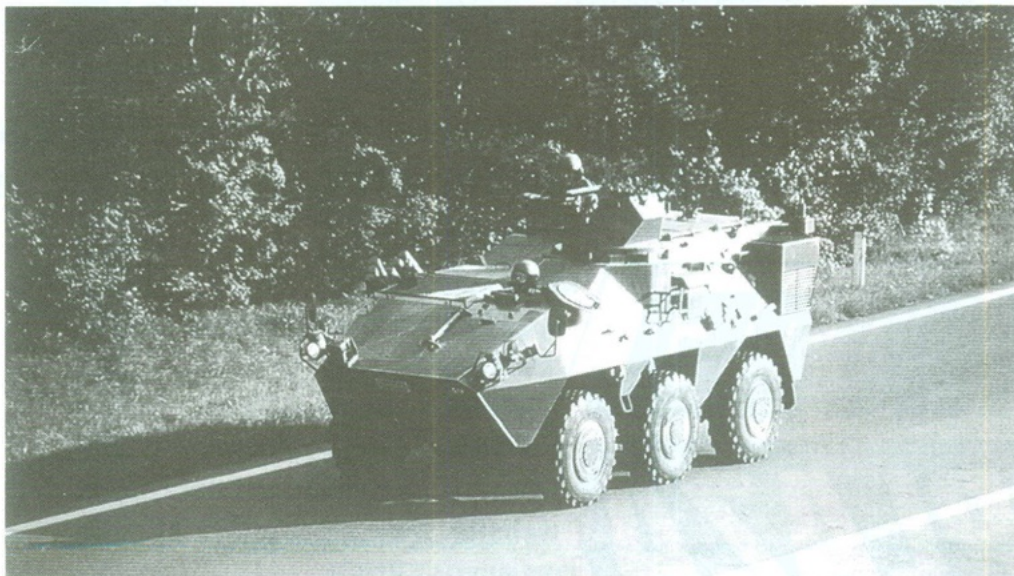

Fig. 96a. Bovenaanzicht. De leuningconstructie is rechts niet geteekend, waardoor men aldaar de opsluitrib met ijzerdraad-woelsjorringen kan waarnemen.



Een Pandur pantservoertuig van het Oostenrijkse leger.

Bij postorders betalen wij de porto En dat scheelt heel wat euro's

**Je weet
niet wat
je ziet in
Model
Plaza**

Als u bij ons per telefoon, fax, brief, e-mail, of via de website bestelt, nemen wij niet alleen de verpakingskosten voor onze rekening, maar ook de postzegels. U betaalt dus alleen de prijs van het product en wij zorgen dat het bij u in de bus komt. Zonder extra kosten, maar uitsluitend in Nederland.

Kijk op www.modelplaza.nl voor een ruime selectie uit ons assortiment of bel met Erik Meljer op 0299 75 02 01 om te horen wat er nog meer op voorraad is.

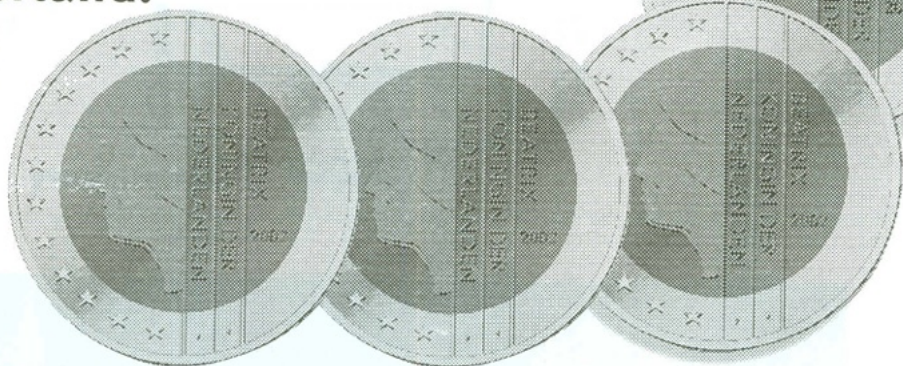

1.000 m² modelauto's en vliegtuigen en bouwdozen vlakbij Amsterdam aan de A7 (Afslag Purmerend Noord, richting Industrieterrein De Koog)



MODELPLAZA®

Nijverheidsweg 5-7

1442 LD Purmerend/Industrieterrein
De Koog

Telefoon 0299 75 02 01

Telefax 0299 75 02 02

e-mail support@modelplaza.nl

website www.modelplaza.nl

OPENINGSTIJDEN

Dinsdag t/m zaterdag 10.00 tot 19.00 uur

MODELBOUWEN VANAF EEN TEKENING (VOOR BEGINNERS EN GEVORDERDEN)

Alfred van Netburg

Via dit artikel wil ik een manier laten zien om een tekening van een voertuig te "vertalen" naar losse onderdelen om een model te maken. We hebben het dan over conversiebouw: het aanpassen/veranderen van een bestaande kit, of scratchbouw: het nagenoeg volledig zelf samenstellen van een voertuig.

Het gaat hier om het interpreteren of "lezen" van de tekening. Er zitten elementen in die op een technische school bij het vak "technisch tekenen" aan bod komen. Uit eigen ervaring weet ik dat het soms best lastig is, maar ook hier geldt: simpel beginnen met een eenvoudig model waar weinig aan te verpesten valt. (Dus niet meteen in die Leopold K-5 van Trumpeter gaan zagen!)

Een paar zaken over tekeningen:

- het beste zijn vier- of liever vijfzijdige tekeningen (links-, rechts-, voor-, achter- en bovenaanzicht);
- vermelding van de schaal van de tekening is handig, maar niet noodzakelijk, zolang er maar een maat van het werkelijke voertuig bekend is, zoals de ware lengte. Vergroten of verkleinen van tekeningen kan via copiers, scanners en diverse computerprogramma's. Het kan heel wat rekenwerk opleveren. Begin als je weinig ervaring hebt dus met een tekening die al in de juiste

schaal is;

- vooral tekeningen uit oudere modelbouwbladen bevatten soms grove fouten. Ik bedoel hier geen details mee, maar bijvoorbeeld een recht getekend rompdeel, dat op een foto schuin blijkt te staan;
- zeer hinderlijk is, dat op een verkeerde, tweedimensionale, tekening rechte vlakken mogelijk zijn die in werkelijkheid, dus driedimensionaal, niet kunnen bestaan!! (kijk de traptekeningen van Esscher er maar eens op na!)

Niet om af te schrikken, maar vertrouw een tekening nooit blind en probeer de algemene maten en oriëntatie altijd te controleren via foto's. Is dit niet mogelijk, begin dan met de vlakken die je zeker weet. Voor het resterende, onbekende stuk blijkt dan vaak maar één oplossing mogelijk.

Ik heb als voorbeeld een tekening gemaakt van een ISU 122 (S). Dit is de Russische tegenhanger van de Jagdpanther en met zijn symmetrische en hoekige opbouw zeer geschikt als beginnersobject. Er staat geen schaal bij de tekening en overbodige details zijn weggelaten, hij dient slechts als voorbeeld! Het gaat er nu om van welke zijde de vlakken opgemeten moeten worden om de losse onderdelen te

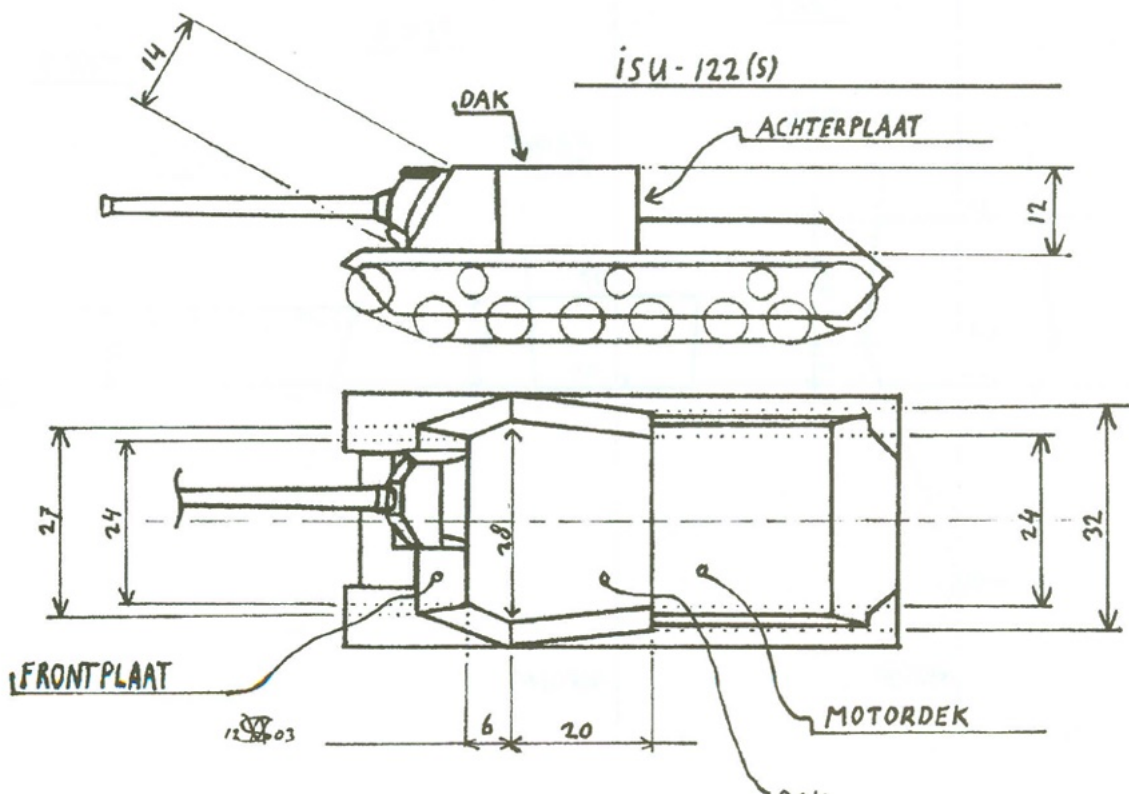

kunnen maken.

Gebruik als hulpmiddelen een goede geotekendriehoek, stalen lineaal, een passer, millimeter- en/of ander ruitjespapier, een 0,5 mm uitschuifpotlood, plakband, felgekleurde viltstift, uitschuifbreekmesje en een snijplaat.

Zoek bij een hoekige opbouw, zoals op dit voertuig, altijd naar de platte, rechtopstaande of loodrechte vlakken en begin daarmee. Dat zijn in dit geval het dak en de achterplaat. Als je nu al de tekening op de juiste schaal hebt (zie hierboven), dan is het handig om een aantal 1 op 1 copieën te maken. Het dak van het bovenaanzicht kun je dan zo uit de copie snijden langs een stalen lineaal. Je krijgt dan het dak uit TEK 1. Ik heb expres geen achteraanzicht getekend, zodat dit truukje niet opgaat bij de achterplaat!

De achterplaat komt op de tekening slechts als ééndimensionale lijn voor, maar met de gegevens van boven- en zijaanzicht kunnen we hem toch opmeten. Iets wat rechtop staat, houdt zijn werkelijke hoogte in een zijaanzicht. De hoogte van de achterplaat (en dus van het gehele gevechtscompartiment!) meet je dus in het zijaanzicht, hier 12 mm vanaf het spatbord gemeten. Uit het bovenaanzicht volgen de breedtes van de boven- en onderkant, hier 32 en 24 mm. Aangezien het een symmetrisch onderdeel betreft hoeven we de hoek waaronder de zijvlakken staan niet te kennen. Die volgt automatisch als we deze drie maten in een tekeningetje uitzetten! (TEK 3)

Teken op mm/ruitjespapier een horizontale lijn als basislijn en loodrecht daarop een verticale lijn, die we de hartlijn noemen. Teken dan voor de achterplaat op de juiste hoogte, dus 12 mm parallel boven de basislijn, een tweede lijn. Via het ruitjespapier is parallel blijven geen probleem en ook in een geo-tekendriehoek staan parallelle hulplijnen. Voor de onderzijde van 32 mm gaan we vanaf de hartlijn 16 mm naar links en 16 mm naar rechts ($2 \times 16 = 32$). De geotekendriehoek heeft een 0 in het midden, met aan beide zijden een mm schaal, zodat ook dit heel makkelijk te tekenen is. Hetzelfde doen we voor de bovenzijde die al op de basislijn ligt: 12 mm links en rechts = 24 mm. Nu is het slechts een kwestie van deze lijnstukjes met elkaar verbinden voor de schuine kanten! Als alles mooi symmetrisch is komen de schuine lijnen altijd in een punt op de hartlijn bij elkaar!! (pijltekje TEK 1 en 3) Dit is een perfect controle-middel om kleine correcties te maken of tekenfoutjes te herstellen. (De stippeltjes in TEK 3 geven de plaats aan waar het motordek tegenaan komt).

Voor de frontplaat is het niet nodig om de hoek te weten waaronder hij van het dak naar de romp staat. Die volgt uit de hoogte van de plaat. Hij past dan maar op één manier en dus onder één hoek tegen het dak naar de romp! De hoogte ervan kunnen we in het zijaanzicht meten door loodrecht op het vlak te meten, hier 14 mm.

Op dezelfde manier als bij de frontplaat meten

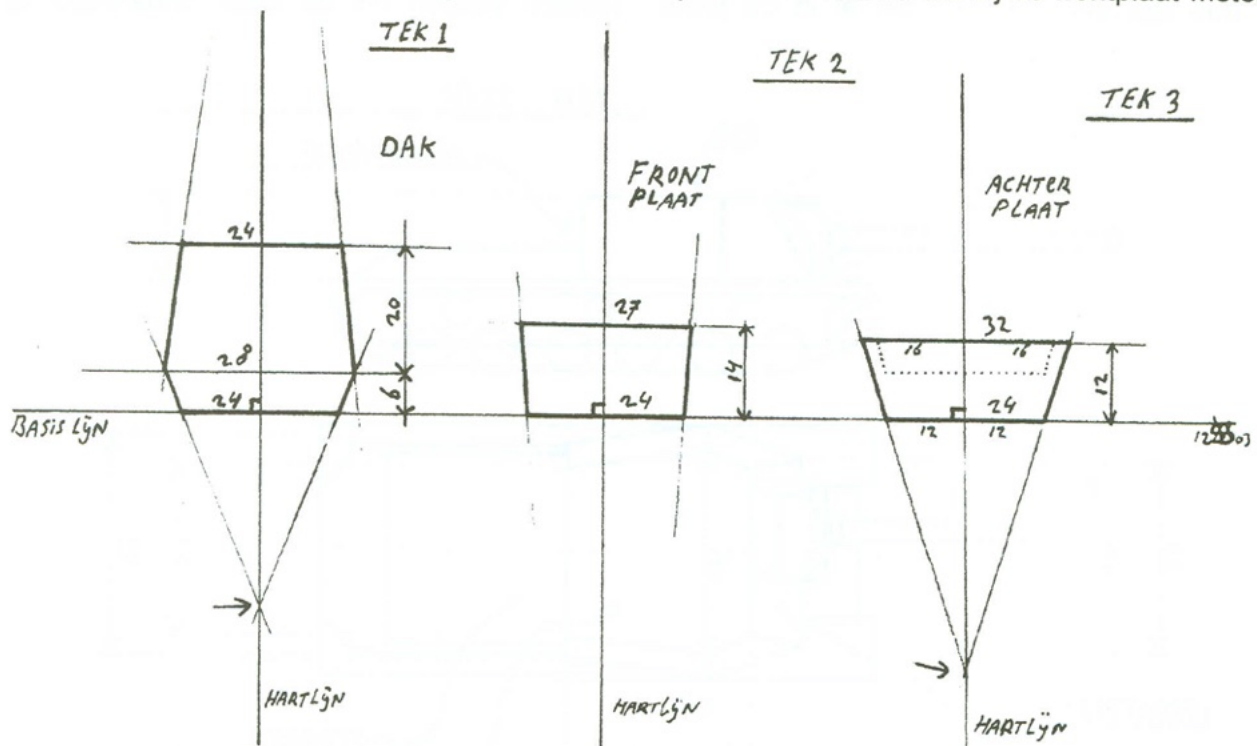

we in het bovenaanzicht de breedtes, hier 27 en 24 mm. We maken de tekening ook op dezelfde manier: eerst de hoogte uitzetten en dan symmetrisch de breedtes. Verbind de lijnen en dan valt op dat ze slechts een kleine hoek maken. (TEK 2). In het bovenaanzicht LIJKT die hoek veel groter. Dit is een typisch voorbeeld van een optisch effect wat bij veel tekeningen voorkomt en waar al veel modelbouwers ingetrapt zijn. Hier blijkt dus: Meten = Weten!.

Met deze drie stukjes kan al begonnen worden met bouwen. Snij of knip tekening 1, 2 en 3 netjes uit. Kleur de randen met viltstift in een felle kleur zodat de stukjes afsteken tegen het (meestal) witte plasticard. Plak het stukje tekening met plakband op het plasticard van de gewenste dikte en snij het langs een stalen lijnealtje met een mesje af langs de randjes. De opstaande snijrandjes afbramen en lijmen maar. Ik zou in dit geval het dak eerst op de goede hoogte fixeren middels twee rechtopstaande rechthoekige plaatjes.

Als het dak, voor- en achterplaat gemonteerd zijn blijkt dat de vier overgebleven schuine zij-kanten zo opgemeten en ingevuld kunnen worden. Omdat ze onder kleine hoeken op het voertuig staan zijn ze in de tekeningen wat lastiger te meten. De meetfouten tellen dan op en je komt zo een halve mm of meer te kort!! Het makkelijkste is eerst de hoogte bepalen en een rechthoekig stukje snijden dat groter is dan het uiteindelijke vlak. Daarna net zolang kleine randjes afsnijden tot passing bereikt is. Je kunt ook eerst stukjes plaat vastlijmen en na droging de uitstekende randjes afvijlen of snijden.

Opmerkingen en tips:

- De uitgesneden tekeningetjes kunnen meerdere keren als "mal" dienen, bijvoorbeeld om een serie voertuigen te maken, dus altijd bewaren! Dit is ook de reden om eerst op papier te tekenen en niet rechtstreeks op het plastic: veel moeilijker te corrigeren en heeft ook geen ruitjes of millimeterverdeling.
- Met de geo-tekendriehoek kun je hoeken meten op tekeningen. Dat is het makkelijkst als je alle lijnen op de tekening met potlood verlengt.
- Bij een dergelijke opbouw is het verstandig om de grotere vlakken van wat dikker plasticard te maken. Het maakt het geheel wat sterker en stijver en grote of lange, dunne platen trekken snel krom als de lijm droogt. Ik zou dat hier doen bij het dak, de achterplaat en de twee grotere zijkanten. Ook op de echte voertuigen was de dikte van de platen goed zichtbaar.

Verder geldt: ook bij zelfbouw leer je het meeste van de ervaring zelf. Gewoon een keer proberen, want de kennis die je opdoet komt ook zeer van pas bij de gewone "uit de doos" modelbouw. Ook ga je ook anders naar foto's en tekeningen kijken en ontwikkel je "maatgevoel", iets waar je als modelbouwer veel aan hebt!

De door mij hier beschreven methodes zijn overigens zeker niet de enige manier om tot resultaat te komen en ik houd mij dan ook aanbevolen voor (opbouwende) kritiek en aanvullingen.

Alfred van Netburg.



Een wandeling van slechts een uur.....

Rob Plas

Juli 2001, Colleville War Cemetery, Normandië.
Beter bekend als *Omaha Beach*.

Al een uur loop ik hier rond, tussen de spierwitte marmeren kruisen in het felgroene gras. Duizenden zijn het er, en ik loop er bijna ver dwaasd rond. Ik lees en absorbeer de tientallen namen en data, verder doe en denk ik niets.

Louis Manconi, June 6th 1944
John F. Baker, June 6th 1944
Harry K. Bennett., June 6 1944

Victor C. Howard, June 7th 1944
Maar ook: Soldier, known only to God.....

Zoveel verschillende jonge mensen, maar wat ze allemaal bindt is het feit dat zij hier op 6 juni 1944 of de 2-3 weken erna, het leven hebben verloren.

De rijen zijn eindeloos, de namen en data gaan maar door, en ik ben diep, nee, intens geroerd. Het weer is schitterend, de sfeer sereen en de setting bijna kitscherig. Heel erg Amerikaans,

met veel hoge zuilen en een enorme *Stars and Stripes* in een mast van minstens 35 meter hoog. Hier en daar lopen groepjes mensen, soms vergezeld van oudere mannen, waarvan ik me afvraag: was je erbij????

Al heel lang, vanaf mijn 12e levensjaar ben ik geïnteresseerd in de 2^e Wereldoorlog. Dit begon met de verhalen van mijn oma, die vol vuur vertelde over de Canadezen die voedsel dropten boven Rotterdam, en, met veel minder enthousiasme, over hoe een van haar dochters, een tante van me dus, overleed aan ziektes, verzwakt door de honger, terwijl opa moest werken voor de "moffen" maar na verlof ergens ondergedoken zat.

Ook mijn moeder kon er het een en ander over vertellen, mijn ouders waren net oud genoeg om het allemaal bewust mee te maken en ook zij hadden nooit een kwaad woord over de Canadezen en de "Yankees".

Via vele boeken, slechte en goede films en uiteraard mijn modelbouw hobby heb ik in de loop der jaren mijn kennis over de 2^e Wereldoorlog behoorlijk uitgebreid, iets waar sommige mede winterkampeerders al kennis mee hebben kunnen maken gedurende winterhikes in de Ardennen, als we weer eens rondwandelden in de omgeving van Stavelot en La Gleize.

Maar nu ben ik in Normandië, op *Omaha Beach*, na een week van museum- en slagvelden bezoek, veel lekker eten en drinken en een camping met een zwembad, de Tour elke dag op TV en pizza voor 25 Fr francs. Eerder deze vakantie heb ik nog wat geklommen en gewandeld aan de zuidfranse kust bij Narbonne, maar de hobby trekt en het excuus is dat ik voor Ron Volstad, een Canadese schilder die voor het modelbouwmerk Dragon de illustraties voor hun modelbouwdozen verzorgt, foto's zal maken van typische zaken uit de omgeving van D-Day. En met dit schitterende weer maakt het Anja en onze zoon Wilco toch geen bal uit waar we zijn, als we maar op vakantie zijn.

Op zoek naar interessant fotomateriaal heb ik al twee dagen rondgewandeld door de "bocage", een schitterend gebied waar, op een enkele schotelantenne en de moderne auto's na, eigenlijk bijna niets veranderd is sinds die roemruchte dagen in 1944. Ik kom ook geregeld sporen uit die tijd tegen, in de vorm van gerepareerde beschadigingen aan huizen, kogelgaten en onderdelen van Duitse voertuigen op boerenkarren en zo. Ook voer ik een aantal

interessante gesprekken met bewoners, al is mijn Frans op zijn best beroerd te noemen.

De schitterende, brede en schone stranden getuigen eigenlijk niet meer van de bloedige slagen die hier zolang geleden hebben plaatsgevonden, alleen mensen die het willen zien herkennen zaken van de schimmige zwart-wit foto's die in die dagen geschoten zijn.

En natuurlijk zijn hier de publiekstrekkingen zoals Pointe du Hoc, Ste Mère Eglise, de Pegasus Brug en Arranches en heeft elk stadje wel een oorlogsmuseum, variërend van bar slecht tot zo goed dat zelfs Anja er geïnteresseerd door raakt.

Maar vanmiddag zegt ze af. Ze wil een lekkere luie dag voor de tent. Dus ben ik vandaag alleen. Ik ben vanmorgen even op *Utah Beach* geweest, heb er een zak zand verzameld en ben daarna doorgereden naar *Omaha Beach* om daar hetzelfde te doen. Waarom??? Ik weet 't niet, ik verklaar 't meestal maar met "referentiemateriaal" voor mijn modelbouw hobby. Er liggen hier in Halsteren grondmonsters uit heel West-Europa op zolder.

Na het strand bekeken en gefotografeerd te hebben ga ik de begraafplaats op. Op deze begraafplaats, onder andere bekend van de openings- en slotscenes van "*Saving Private Ryan*" is mijn eerste doel het register. Ik heb een internetkennis uit de USA beloofd om te proberen zijn grootvader's graf te vinden, die moet "ergens in Europa" begraven liggen. Ik heb alleen een naam en een onderdeelnummer.

Helaas voor hem heb ik geen succes, en ik begin wat rond te wandelen over de begraafplaats. De symmetrie van de graven, de eindeloze rijen marmer en meer en meer het besef dat achter elk kruis een verhaal schuilgaat, met ouders die vaak niet eens het graf van hun kind(eren!) hebben kunnen bezoeken, de vaak verschrikkelijke manier waarop de jonge soldaten zijn omgekomen: ik raak dieper en dieper onder de indruk en ga zo langzamerhand helemaal op in deze wandeling. Minstens drie kwartier loop ik zo kris kras over het terrein en lees misschien wel meer dan 1000 namen.

Toch wordt ik niet bedroefd, of meer modern: depri. Wel glij ik weg in een melancholie die me eerlijk gezegd wel bevalt. Ik kan helder nadenken over een aantal zaken en voel me heel erg rustig. Bij het monument dat uitkijkt over het strand is duidelijk te zien dat de Amerika-

nen als "sitting ducks" in het vizier van de Duitse verdedigers moeten hebben gelegen en gelopen. Flarden van films en boeken gaan door mijn hoofd en ik probeer me een voorstelling te maken hoe het hier nu echt geweest moet zijn op die druilerige ochtend in juni.

Maar na een uur heb ik het wel gezien. Ik heb dorst en ben ook al bijna de hele dag in mijn eentje op stap. Ik draai me om voor een laatste blik over het terrein en betrap me er op dat ik, met de verhalen van mijn oma in het achterhoofd iets mompel van: "het was 't waard jongens", hoe onwaarschijnlijk dit ook klinkt.

Eenmaal weer terug op de camping bij Anja en Wilco spoel ik de hitte van de dag van me af in het zwembad, en laat de herinneringen achter me.

Twee jaar later zal ik met schilder Ron Volstad en zijn schoonvader, een veteraan die o.a. bij Bergen op Zoom gevochten heeft, het Canadees Oorlogskerkhof in Bergen op Zoom bezoeken, waar de man het graf van een vriend van toen zoekt. Sinds de foto's zijn we vrienden geworden, al zien we elkaar maar eens in de twee jaar. Ook over het zand is nog een anekdote te vertellen: via via ben ik in contact gekomen met ene Barry Gaszo, een modelbouwer, woonachtig in Chicago, die gehoord had dat ik zand van Omaha Beach had liggen. In een zeer gemotiveerde email vroeg hij me een beetje van dat zand op te sturen; zijn onlangs overleden vader was ook een D-Day

veteraan die op 8 Juni was geland op Omaha Beach.

Uiteraard heb ik aan dat verzoek voldaan en in ruil kreeg ik later de tekening die hij gemaakt heeft naar een foto, genomen in 1945 in Nederland. De begeleidende brief zit samen met die foto in een lijst, de inhoud hou ik liever voor me zelf, die is te persoonlijk. Allemaal een redelijke directe nasleep van dat weekje Normandië.

Barry Gaszo heb ik intussen ontmoet op modelbouw evenementen in de USA en zowel hem als Ron Volstad verwacht ik (nog) eens te zien hier in Holland. En wie weet, kan ik met Ron en/of Barry de wandeling in Normandië nog eens herhalen, het zou een wereldervaring zijn.

Rob

PS: In onze hobby, militaire modelbouw, kom ik vaak in aanraking met meestal jongere mensen die de realiteit van een oorlog wel eens uit het oog verliezen. Gefascineerd door veldslagen, tanks, uniformen en "Panzer aces" vergeten zij wel eens dat er niets heldhaftigs aan welke oorlog dan ook is. Helaas zien we daar nog steeds dagelijks de gruwelijke beelden van op de TV. Een wandeling op een oorlogskerkhof zou wat dat aangaat voor deze mensen wel eens verhelderend kunnen werken.

Scratch writing

Dit stukje kreeg ik via de email van een vriend. Relativerend het heden bekijken met de "benefit of hindsight" is wel eens nuttig. Heeft weinig met onze hobby te maken, maar houdt ons wel een spiegel voor.

Terugblik naar vroeger...

Vroeger, ja vroeger..... dit is voor iedereen die voor 1980 geboren is. Als je na 1980 geboren bent, heeft dit niets met jou te maken. De kinderen van tegenwoordig worden in de watten gelegd. Ben jij als kind opgegroeid in de 50er, 60er of 70er jaren, dan is het, terugkijkend, onvoorstelbaar, dat je zo lang hebt kunnen overleven!

Als kind zaten we in de auto zonder gordel en zonder airbags. Onze bedjes waren geschilderd in prachtige kleuren met verf vol met lood

en cadmium. De medicijnflesjes uit de apotheek konden we gewoon open krijgen, net als overigens de fles met bleekmiddel. Deuren en ramen bedreigden continue onze vingertjes. Op de fiets hadden we nooit een helm op. We dronken water met de mond aan de kraan in plaats van uit een fles. We bouwden zeepkisten en kwamen er pas op de eerste rit, bergafwaarts, achter, dat we geen rem hadden. Na enige ongelukken konden we daar prima mee omgaan. 's Morgens gingen we naar buiten om te spelen. We bleven de hele dag weg en moesten pas thuis zijn als de straatlantaarns aangingen. Niemand wist waar we waren en we hadden geen mobiele telefoon mee. We sneden ons, braken onze botten en tanden en er werd niemand voor aangeklaagd. Het waren

gewoon ongelukken en de enige die schuld had waren we zelf.

We hadden vechtpartijen en sloegen elkaar een blauw oog. Daar moesten we mee leven. Volwassenen interesseerden zich daar niet voor. We aten koekjes, brood met dik boter, dronken Cola en werden evengoed niet te dik. We dronken met vrienden uit dezelfde fles en niemand ging daar dood van. We hadden geen: Playstation, Nintendo, X-box, Videogames, 64 TV-zenders, Videofilm, Surround-Sound, een eigen TV, computer en Internet-chatrooms. Wat wij hadden waren VRIENDEN. We gingen gewoon naar buiten en daar kwamen we elkaar tegen. We gingen naar hun huis en belden aan. Of we gingen soms gewoon naar binnen zonder aan te bellen. En dat zonder van tevoren af te spreken en zonder dat onze ouders dat wisten. Niemand bracht ons en niemand haalde ons weer op...

Hoe was het in vredesnaam mogelijk? We bedachten zelf spelletjes met stokken en tennisballen. We aten wurmen en die leefden niet voor altijd in onze magen verder. Met de stokken prikten we elkaar bijna nooit in de ogen. Met voetballen op straat mocht je alleen meedoen als je goed genoeg was. Als je niet goed genoeg was, moest je met teleurstellingen leren omgaan. Sommige kinderen waren niet zo goed op school als anderen. Ze haalden onvoldoendes en bleven zitten. Dat leidde niet tot emotionele ouderavonden of tot veranderende prestatienormen.

Soms hadden onze daden consequenties. Dat was logisch en daar kon niemand zich voor verstoppen. Als iemand van ons iets verbodens had gedaan, was het normaal dat zijn ouders hem niet uit de shit haalden. Integendeel, ze waren het met de politie eens!

Onze generatie heeft vele probleemoplossers en uitvinders voortgebracht die bereid zijn risico's te nemen. We hadden vrijheid, we verzaakten, we hadden succes en namen verantwoording. Met al die dingen konden we zeer goed omgaan. Bij die generatie hoor jij ook. Wees blij dat je er toen bij was.

Met dank aan Harry Smit!

Scratchwriter



Modeltoons by Duane J. Pfister



Amerikaanse troepen vuren raketten af tijdens de gevechten in het Hurtgen Wald. Twee T27 lanceerinrichtingen, elk bestaande uit een enkele rij van acht lanceerbuizen, zijn gemonteerd in de laadbak van 2 ½ ton GMC vrachtwagens. De raketten worden een halve seconde na elkaar afgevuurd.



↑ Een Jeep M38A1 (NEKAF) met 106 mm TLV

↓ Het bijschrift bij deze foto luidde: "Von der Wehrmacht beslagname Niederländische zivile Lkws beim Westfeldzug 1940". De schrijver van dit bijschrift wist vast en zeker niet wat "Veeervoer" betekende. (foto: IPMS Mitteilungen, Sammlung H. Freckmann).



DE LANCIER MODELBOUW

Herenstraat 74
2802 KJ Gouda
Nederland

Tel: (0)182-528185
Fax: (0)182-584290
E-mail: delancier@zonnet.nl

TRUMPETER 1/16

Van dit merk zijn binnenkort de eerste twee 1/16 T-34's leverbaar! Dit zijn spectaculaire modellen met volledig interieur.

00905 T34/76 model 1942	€ 105,00
00903 T34/76 model 1943	€ 105,00
00907 T34/85 (september)	€ 105,00

1/35

00347 WWII US Navy LCM-3 Landing Craft	€ 45,00
--	---------

In oktober wordt de Karl/Lokie geleverd met de transportwagens!

AFV-CLUB

35016 YPR-765, de NATO versie (kleine serie ingekocht door de importeur)	€ 44,00
35030 M4A3E8 HVSS suspension set	€ 19,50
35056 M5/M8 (Stuart) VVSS suspension	€ 18,50
35063 SdKfz 251/1 Ausf. D Duitse halftrack	€ 39,50
35068 SdKfz 251/9 Ausf. D met 75mm Stummel kanon en resin figuur van Hobby Fan (gelimiteerd)	€ 44,50

Verder nog twee typen SdKfz 251 workable tracks (late), messing munitie voor het 88mm PAK-43, LfH-18, M36 Jackson. Voorts plastic munitie en kisten voor het Pak 40 Duits AT kanon en messing spacers voor het Pak-43 en Pak-40.

DUSTY TRAIL TOYS

Dit zijn schitterende 'kant en klaar' figuren. Zeer mooi geschilderd. Wij krijgen serie 1 van dit merk op voorraad. De figuren staan in het laatste Tamiya Magazine of op DustyTrailToys.com. De figuren kosten € 19,95 per stuk.

CALIBRE 1/35

35031 Airborne Dozer Clark CA-1 met PE set en werkende tracks	€ 39,00
35032 Tiger I rookgranaat werpers (voor zijkant koepel) en rookgranaten	€ 12,00
D3507 Houten hekwerk voor de dioramabouwer in twee verschillende type's	€ 8,00

TRISTAR

35010 German 20mm Flak 38 met Sd.Ah. 51. Dit is een topkwaliteit model met aluminium loop	€ 14,50
35011 German Afrika Korps figuren. Deze set bestaat uit zes figuren, meest lopend en 1 bestuurder	€ ?
35012 Russian Tank Crew. Een set met zes Russische tankfiguren uit WOII	€ ?

TOTAL DETAIL PUBLICATIONS

Een nieuwe uitgeverij uit Engeland met een ultieme serie boeken over de SdKfz 250. In de boeken zeer veel niet gepubliceerd beeldmateriaal, samen met detailfoto's van gerestaureerde voertuigen in kleur.

Vol-1 SdKfz 250 1 Alt-Living History by Richard Stone. Het boek heeft 300 pagina's, 250 z/w foto's en 450 kleuren foto's. De prijs van dit eerste boek komt uit op **Euro 67,00**.

Er komen nog drie boeken in deze serie over de SdKfz 250!

MAGIC SCULP PUTTY

De putty wordt geleverd in twee potjes van 50 gram en kost slechts **7,50 euro** per verpakking.

DRAGON MODELS

6205 Nu op voorraad, de T34/76 model 1941 met PE set.	€ 35,00
---	---------

LET OP!!

**wij zijn wegens vakantie gesloten van:
woensdag 11 augustus tot woensdag 1 september
in de maanden juli en augustus geen koopavond!**